



unicef   
unite for children

အသက် ၆ လ မှ ၃ နှစ် ကလေးများအတွက်  
နေ့ကလေးထိန်းကျောင်း / ဌာနဝန်ဆောင်မှုအညွှန်းကိန်းများ





အသက် ၆ လ မှ ၃ နှစ် ကလေးများအတွက်  
နေ့ကလေးထိန်းကျောင်း/ဌာနဝန်ဆောင်မှုအညွှန်းကိန်းများ







# rmvdlm



နေ့ကလေးထိန်းကျောင်း/ဌာန နှင့်  
ပတ်ဝန်းကျင်



ကလေးပြုစောင့်ရှောက်သူများ



မိဘရပ်ရွာ  
ပူးပေါင်းဆောင်ရွက်မှု



ECCD ကော်မတီ၏  
စီမံခန့်ခွဲမှု





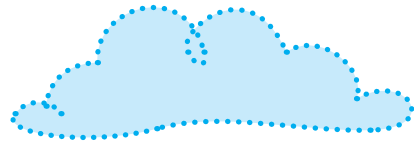
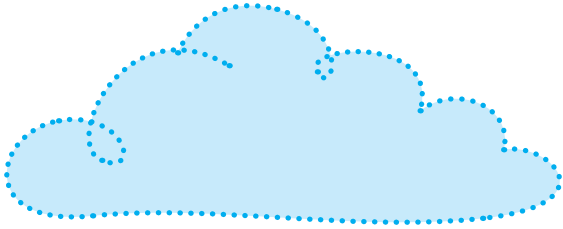
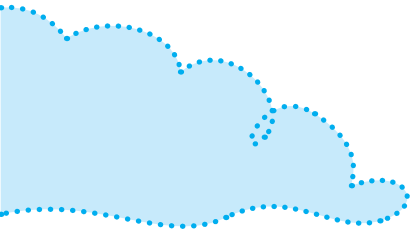

နေ့ကလေးထိန်းကျောင်း/ဌာန နှင့် ပတ်ဝန်းကျင်

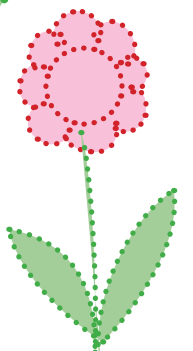
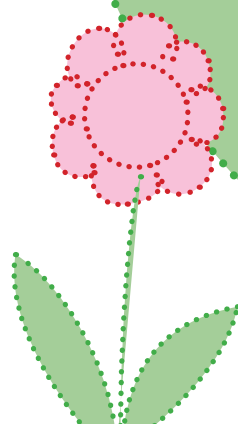
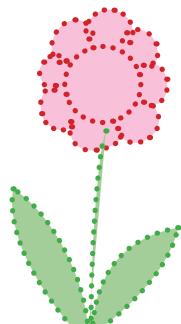
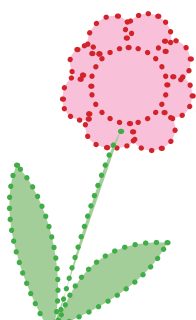



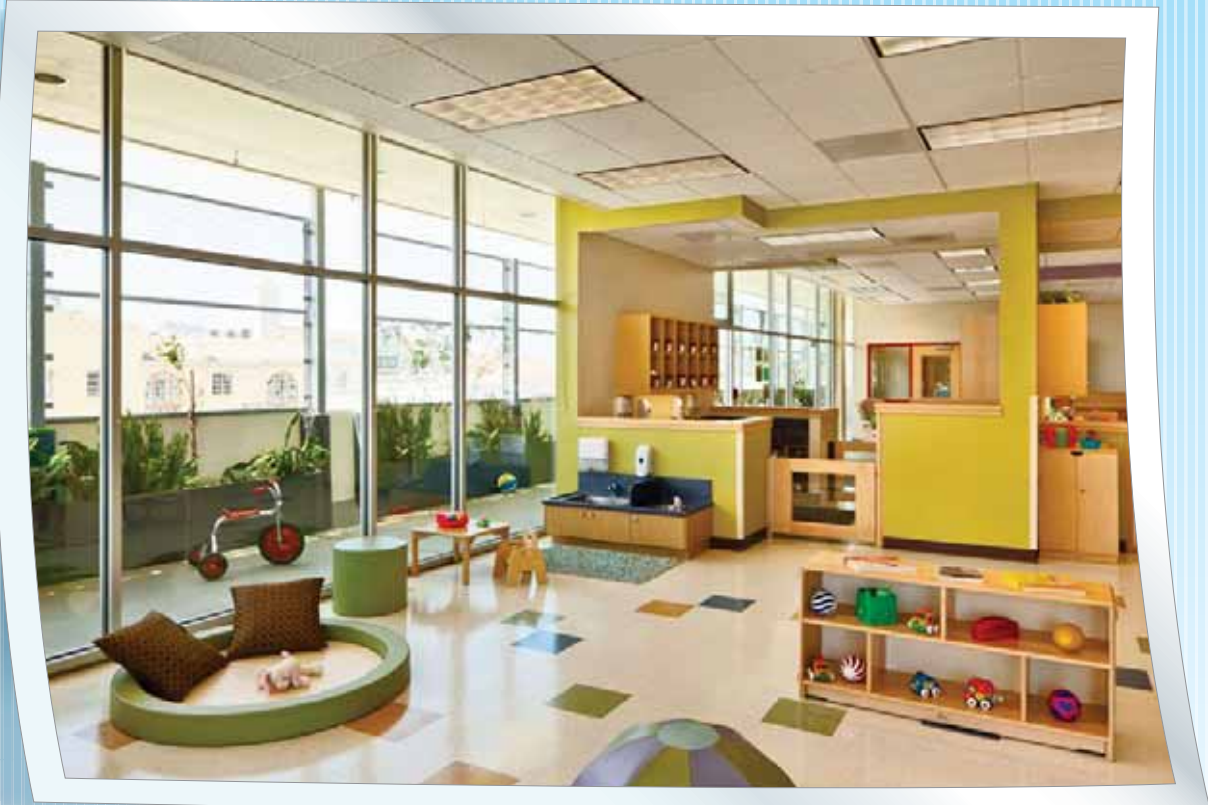

## ၁.၁ နေ့ကလေးထိန်းကျောင်း/ဌာန နှင့် ပတ်ဝန်းကျင်

### ၁.၁ (က) ရုပ်ပိုင်းဆိုင်ရာဖွဲ့စည်းပုံ

၁။ နေ့ကလေးထိန်းကျောင်း/ဌာန၏တည်နေရာသည် ကလေးများအတွက်

- (က) ဘေးကင်းလုံခြုံ၍
- (ခ) အလင်းရောင်နှင့် လေဝင်လေထွက်ကောင်းပြီး
- (ဂ) ဆူညံသံကင်းသောနေရာဖြစ်သည်။

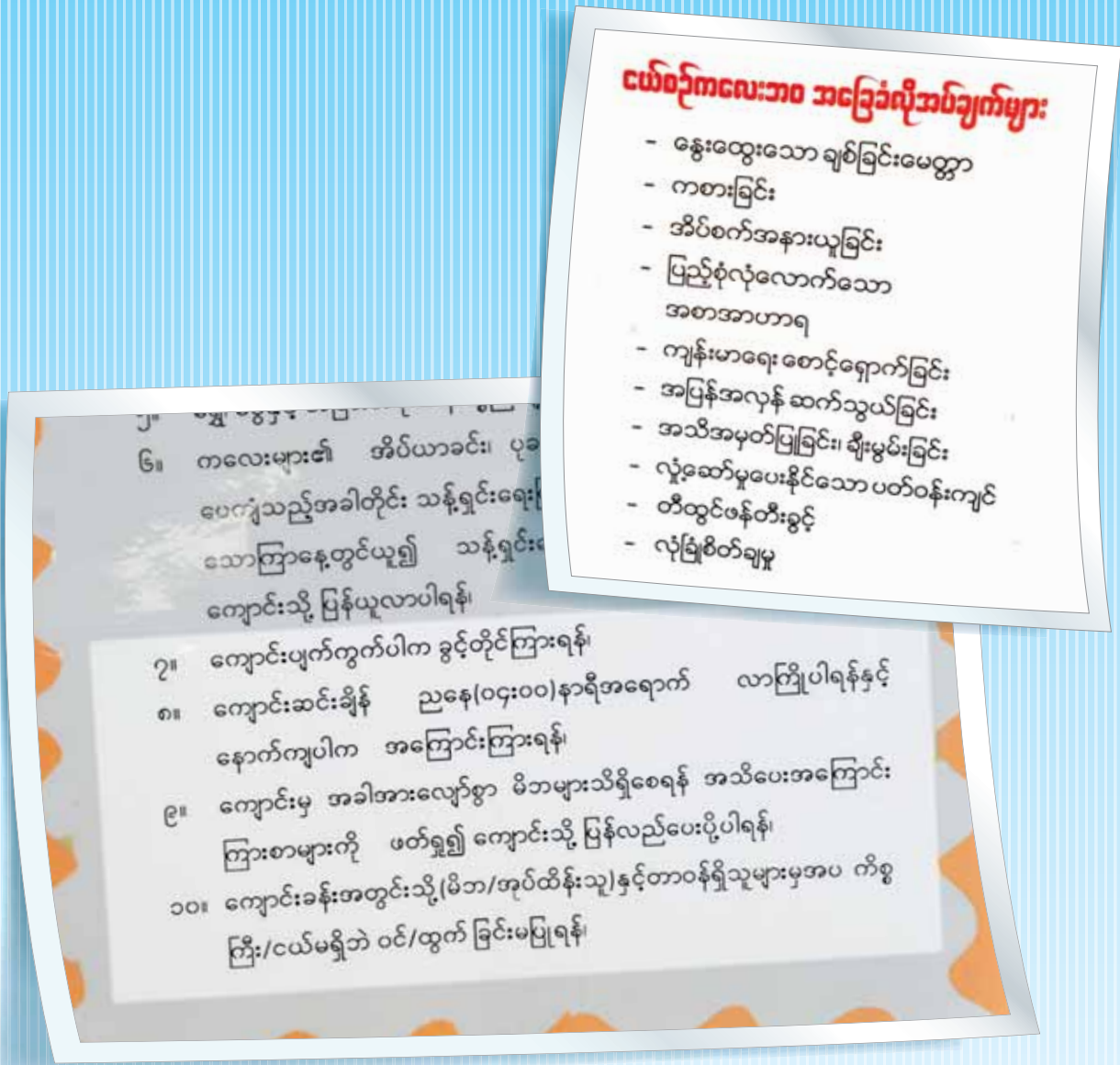

- ၂။ နေ့ကလေးထိန်းကျောင်း/ဌာနတွင် အောက်ပါထုတ်ပြန်ချက်များကို သိသာထင်ရှား မြင်သာစွာ ရေးသားထုတ်ပြန်၍ ကပ်ထားပါသည် -
- (က) နေ့ကလေးထိန်းကျောင်း/ဌာနလုပ်ငန်း၏ရည်မှန်းချက်၊ ရည်ရွယ်ချက်များနှင့် ဝန်ထမ်းဖွဲ့စည်းပုံ
  - (ခ) ကလေးတိုင်း အကျုံးဝင်ရရှိနိုင်သော ဘက်စုံဖွံ့ဖြိုးရေးလုပ်ငန်းစဉ်များ
  - (ဂ) မိဘရပ်ရွာပူးပေါင်းပါဝင်မှုအစီအစဉ်များ
  - (ဃ) ကလေးများဘက်စုံဖွံ့ဖြိုးရေးလုပ်ငန်းစဉ်များ
  - (င) ပြုစုစောင့်ရှောက်သူများ၏အတတ်ပညာပိုင်းဆိုင်ရာကျွမ်းကျင်မှုများ
  - (စ) နေ့ကလေးထိန်းကျောင်း/ဌာန တည်ထောင်ခွင့်ပြုမိန့်





၃။ အသက်သုံးနှစ်မပြည့်သေးသူများပြုစုပျိုးထောင်ရေးသင်တန်းမှ နေ့ကလေးထိန်းကျောင်း/  
ဌာန ပြင်ဆင်ဖွဲ့စည်းပုံသင်ခန်းစာနှင့်အညီ နေ့ကလေးထိန်းကျောင်း/ဌာနများတွင်  
ကလေးအသက်အရွယ်နှင့်ကိုက်ညီသော -

- (က) အခန်းဖွဲ့စည်းမှုပုံစံသတ်မှတ်ချက်များ
- (ခ) ပရိဘောဂအသုံးအဆောင်များ
- (ဂ) ရေအိမ်စနစ် (အိမ်သာအိုး/ခွက်)
- (ဃ) လက်ဆေးရန်နေရာနှင့် လက်သုတ်စရာများ
- (င) သန့်ရှင်းသောသောက်ရေ
- (စ) သန့်ရှင်းသောသုံးရေအတွက် သင့်လျော်သောနေရာများ၊ လုံခြုံဘေးကင်းသော  
သတ်မှတ်ချက်များရှိသည်။



- ၄။ ကျောင်း/ဌာနတွင်း၊ ကျောင်း/ဌာနပြင်ပ ဘေးကင်း(လုံခြုံ)ရေးအတွက် လိုက်နာရမည့် အောက်ပါလိုအပ်ချက်များကို ဖြည့်ဆည်းထားရှိသည် -
- (က) ကလေးများအတွက် လုံခြုံရေးအစီအစဉ်များရှိခြင်း (ဥပမာ-သံဘာဂျာတံခါး၊ ပတ္တမြားတံခါးမညပ်စေရန်စီစဉ်ထားခြင်းနှင့် လျှပ်စစ်ထွက်ပေါက်များကို ဖုံးအုပ်ထားခြင်းများ)
  - (ခ) ကလေးများဘေးကင်းလုံခြုံရန်အတွက် လှေကား၊ မီးဖိုဆောင်၊ ရေကန်များတွင် သင့်လျော်သော အတားအဆီးများ ထားရှိခြင်း၊
  - (ဂ) အစားအသောက် (အိမ်မှသယ်ဆောင်လာသောအစားအစာများ အပါအဝင် ကျွေးမွေးမှု အစီအစဉ်၊ ပြင်ဆင်မှုနှင့် သိုလှောင်ထားရှိမှုတို့တွင် သန့်ရှင်းမှုရှိစေရန် စနစ်တကျ စီစဉ်ထားရှိခြင်း )
  - (ဃ) ထိခိုက်အန္တရာယ်ဖြစ်နိုင်သည့် ကျောင်းပြင်ပရှိအရာများအား ဘေးကင်းလုံခြုံရန် စီစဉ်ထားခြင်း၊ (ဥပမာ-ရေနုတ်မြောင်းများကို ဖုံးအုပ်ထားခြင်း၊ အဆိပ်ရှိသော အပင်များကို ဖယ်ရှားခြင်း )
  - (င) ခြင်ပေါက်ဖွားသည့်နေရာများအား ခြင်ပေါက်နိုင်ရန် စီစဉ်ထားရှိခြင်း





- (စ) စွန့်ပစ်ရမည့်အရာများ၊ အမှိုက်များကို သတ်မှတ်ထားသောနေရာသို့ နေ့စဉ်စွန့်ပစ်ခြင်း၊  
(ဥပမာ - အမှိုက်သိမ်းစနစ်အသုံးပြုခြင်း၊ တွင်းတူး၍ မြေမြုပ်ခြင်း၊  
ဆွေးမြေ့လွယ်သော၊ အမှိုက်နှင့် မဆွေးနိုင်သောအမှိုက်များ ခွဲခြား၍ စနစ်တကျ  
စွန့်ပစ်ခြင်း)
- (ဆ) အတွင်းကစားသောနေရာများအပါအဝင် ပရိဘောဂများ၊ ကိရိယာများ၊ပစ္စည်းများနှင့်  
အရုပ်များကို သန့်ရှင်းပြီး အန္တရာယ်ကင်းစေရန် အမြဲဆောင်ရွက်ထားခြင်း
- (ဈ) ကလေးများအတွက် အန္တရာယ်ရှိစေနိုင်သည့် သေးငယ်သော ကစားစရာနှင့် ပစ္စည်း  
များ မထားရှိခြင်း၊
- (ဇ) ပြင်ပကစားသောနေရာများရှိ ကိရိယာများ၊ ပစ္စည်းများနှင့် အရုပ်များကို သန့်ရှင်းပြီး  
အန္တရာယ်ကင်းစေရန် အမြဲဆောင်ရွက်ထားခြင်း
- (ည) အန္တရာယ်ရှိသောပစ္စည်းများ၊ ဆေးသေတ္တာ၊ တန်ဆာပလာများနှင့် ကိရိယာများကို  
ကလေးများ လက်လှမ်းမမီသောနေရာတွင် သိုလှောင်ထားရှိခြင်း။



၅။ ကလေးများ၏ ဖန်တီးတီထွင်မှုလုပ်ဆောင်ချက်များကို ကျောင်း/ဌာနတွင်းနှင့် အပြင်၌ အခါအားလျော်စွာ ထင်ထင်ရှားရှား ခင်းကျင်းပြသရန်နေရာရှိသည်။



၁.၁ (ခ) ကစားရန်နေရာများ

၆။ နေ့ကလေးထိန်းကျောင်း/ဌာနများတွင် ကလေးများ၏သင်ယူမှုနှင့် စူးစမ်းလေ့လာမှုကို တိုးမြှင့်နိုင်ရန် အချိန်တိုင်း အလွယ်တကူကြီးကြပ်စစ်ဆေးနိုင်ပြီး ကလေးများလက်လှမ်း မီနိုင်သည့်

- (က) အသက်အရွယ်နှင့်ကိုက်ညီသော
- (ခ) သန့်ရှင်းပြီးအန္တရာယ်ကင်းသော
- (ဂ) ကလေးဦးရေနှင့်ကိုက်ညီသော ကစားစရာနှင့် သင်ထောက်ကူပစ္စည်းများ ထားရှိသည်။





- ၇။ အောက်ဖော်ပြပါ ကျောင်းတွင်းသင်ယူရာနေရာများတွင် ကစားရန်ပစ္စည်းများကို ကလေးဦးရေနှင့် မျှတအောင် ထားရှိအသုံးပြုသည်။
  - (က) ရွံ့၊ ဖယောင်းရောင်စုံ၊ ကြိုးသီခြင်း၊ ကြိုးထိုးခြင်းစသည့် လက်မှုလုပ်ငန်းများဖြင့် ကလေးများ၏ လက်ချောင်းကြွက်သားများ သန်မာစေရန်နှင့် စိတ်ကူးအမျိုးမျိုးဖွံ့ဖြိုးစေရန်အတွက် တီထွင်ဖန်တီးကစားရန်နေရာရှိခြင်း၊
  - (ခ) သစ်သားတုံးများနှင့် အခြားတည်ဆောက်ကစားနိုင်သည့်ပစ္စည်းများထားရှိသော အမျိုးမျိုးဖန်တီးတည်ဆောက်ကစားရန်နေရာရှိခြင်း၊
  - (ဂ) ကလေးများ၏စိတ်လှုပ်ရှားမှုနှင့် လူမှုရေးဖွံ့ဖြိုးတိုးတက်မှုကို အထောက်အကူပြုသော အဝတ်အစားများ၊ အရုပ်များ၊ အိမ်အသုံးအဆောင်ပစ္စည်းများထားရှိသည့် အတုယူကစားရန် နေရာရှိခြင်း၊
  - (ဃ) ကလေးများအား အသိဉာဏ်တိုးပွားစေပြီး စဉ်းစားတွေးခေါ်မှုကို လှုံ့ဆော်ပေးသော ဉာဏ်ရည်ဖွံ့ဖြိုးတိုးတက်ရေးအတွက် ကစားရန်နေရာရှိခြင်း၊
  - (င) စာအုပ်များကိုင်တွယ် ကြည့်ရှုရန်၊ စာလုံးများနှင့်ရင်းနှီးစေရန်အတွက် ရုပ်ပြပုံပြင် စာအုပ်များ ကြည့်ရှုလေ့လာရန် နေရာရှိခြင်း၊
  - (စ) ကလေးများကိုင်တွယ်တီးခတ်ကစားနိုင်သည့် တူရိယာပစ္စည်းများဖြင့်ကစားရန်နေရာ ရှိခြင်း။



- ၈။ အောက်ဖော်ပြပါ ကျောင်းပြင်ပသင်ယူရန်နေရာများ၊ ကစားရန်ပစ္စည်းများကို ကလေးဦးရေနှင့် ကိုက်ညီအောင် ထားရှိအသုံးပြုပါသည်။
  - (က) သင်ယူမှုအတွေ့အကြုံများနှင့် ကာယဆိုင်ရာဖွံ့ဖြိုးမှုအတွက် ပြင်ပကစားရန် နေရာအထူးသဖြင့်သဘာဝပတ်ဝန်းကျင်ကို စူးစမ်း လေ့လာရန်နေရာ ဖန်တီးပြုလုပ်ထားရှိခြင်း၊
  - (ခ) အန္တရာယ်ကင်း၍ တန်ဖိုးနည်းသော်လည်း သင်ယူမှုတန်ဖိုးမြင့်မားသော အုန်းမှုတ်ခွက်၊ ပလတ်စတစ်ဘူး၊ ဂေါ်ပြား၊ ဆန်ကော၊ ဆန်ကာစသည့်အရာများဖြင့် ကစားနိုင်သည့် သဲကစားရန်နေရာရှိခြင်း၊
  - (ဂ) အရွယ်အစား၊ ပုံသဏ္ဍာန်အမျိုးမျိုးရှိသော ပလတ်စတစ်ခွက်၊ ဘူးများ၊ ကတော့စသည်များဖြင့် ကစားနိုင်သည့် ရေကစားရန်နေရာရှိခြင်း၊
  - (ဃ) ရွှံ့၊ ဂျုံ၊ ခဲမပါသောရောင်စုံရေဆေးများနှင့် အမျိုးမျိုးဖန်တီးကစားနိုင်သည့် တီထွင်ဖန်တီး ကစားရန်နေရာရှိခြင်း၊
  - (င) ကလေးများ လှုပ်ရှားပြေးလွှားကစားရန် နေရာလွတ်ရှိခြင်း၊
  - (စ) ကလေးများ လှုပ်လှုပ်ရှားရှားကစားရန် ပစ္စည်းများရှိခြင်း၊ (ရွှေ့ပြောင်းနိုင်သော ကစားစရာများနှင့် မရွှေ့ပြောင်းနိုင်သောကစားစရာများအားလုံး အကျုံးဝင်ပါသည်။



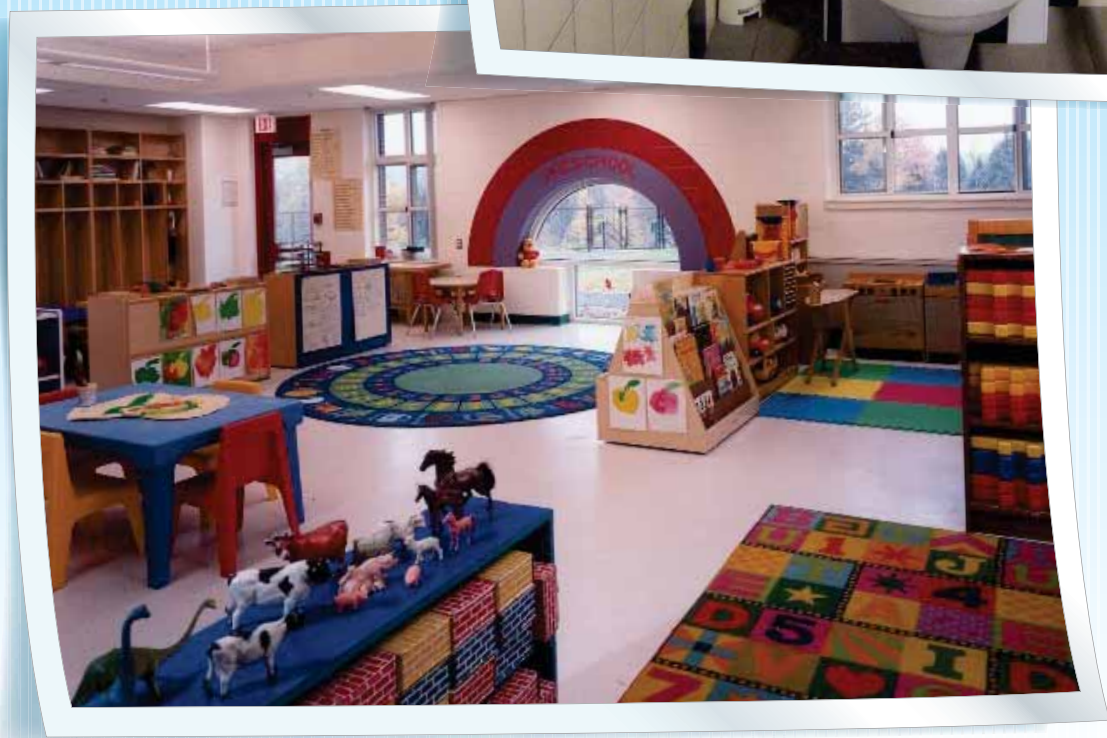
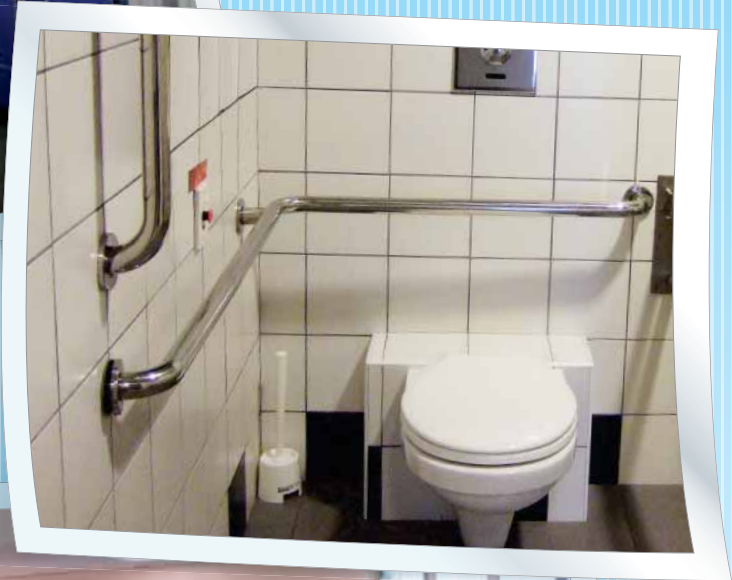

၁.၁ (ဂ) မသန်စွမ်းကလေးများနှင့် အထူးပြုစောင့်ရှောက်ရန်လိုအပ်သောကလေးများ

၉။ မသန်စွမ်းကလေးငယ်များနှင့် အထူးပြုစောင့်ရှောက်ရန် လိုအပ်သောကလေးများ အများဆုံး ပါဝင်ဆောင်ရွက်နိုင်မည့် လိုက်လျောညီထွေသော အတားအဆီးကင်းသော ပတ်ဝန်းကျင်ရှိသည်။

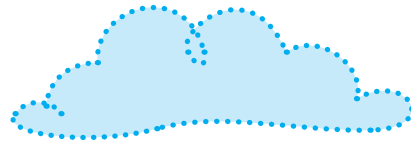
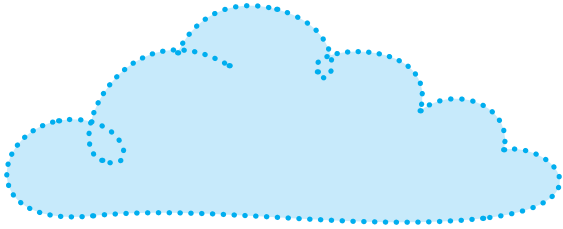
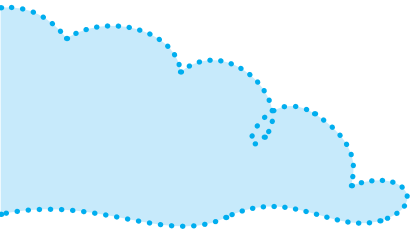

ကလေးပြုစောင့်ရှောက်သူများ

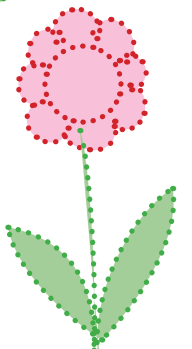
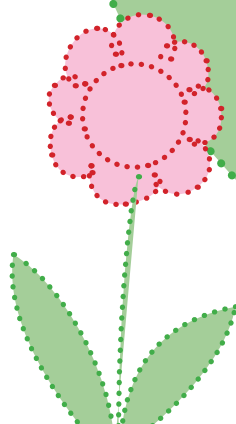
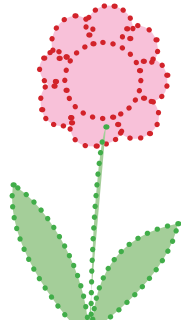
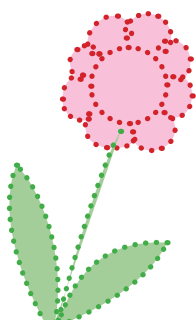







### ၁.၂ ကလေးပြုစုစောင့်ရှောက်သူများ

#### ၁.၂ (က) ကလေးနှင့် အပြန်အလှန်ဆက်သွယ်ခြင်း

- ၁။ ကလေးပြုစုစောင့်ရှောက်သူသည် ကလေးများ၏ကျောထောက်နှောက်ခံ ကိုယ်ရည် ကိုယ်သွေးနှင့် အရည်အချင်းတို့ မည်သို့ပင်ရှိစေကာမူ ကျား/မ ခွဲခြားမှု မရှိဘဲ တန်းတူ ချစ်ခင်တန်ဖိုးထား ဆက်ဆံသည်။
- ၂။ ကလေးပြုစုစောင့်ရှောက်သူသည် ကလေးများအတွက် အပြန်အလှန်ဆက်ဆံနိုင်သော အခွင့်အလမ်းများကို မည်သည့်အချိန်မဆို ခွင့်ပြုသည်။



- ၃။ ကလေးပြုစုစောင့်ရှောက်သူသည် ကလေးများ၏ကြိုးပမ်းအားထုတ်မှုများနှင့် လုပ်ဆောင်ချက်များကို ဂရုတစိုက်နားထောင်ပေးခြင်း၊ ပြီးပြီးရွှင်ရွှင်ပြောဆိုဆက်ဆံခြင်း၊ တိတိကျကျပြောဆို၍ ချီးမွမ်းခြင်း၊ အားပေးခြင်း၊ အမှန်ပြောဆိုတတ်ရန် လေ့ကျင့်ပေးခြင်း၊ အသိအမှတ်ပြုခြင်းများကို ပြုလုပ်ပေးသည်။
- ၄။ ကလေးပြုစုစောင့်ရှောက်သူသည် ကလေးများ၏ ရုပ်ပိုင်းနှင့် စိတ်ပိုင်းဆိုင်ရာ လိုအပ်ချက်တို့ကို ဖွံ့ဖြိုးမှုအလိုက် အပြုသဘောဆောင်ပြီး (အကြမ်းမဖက်သော) သင့်လျော်သောနည်းလမ်းများဖြင့် ချက်ချင်း တုံ့ပြန်ဆောင်ရွက်ပေးသည်။



၅။ ကလေးပြုစောင့်ရှောက်သူများသည် ကလေးအချင်းချင်း ကောင်းမွန်သော ဆက်ဆံရေး ရရှိစေခြင်း၊ ကလေးအချင်းချင်း ကူညီစေခြင်းနှင့် ကောင်းမွန်သော လူမှုရေးအလေ့အထ ရှိခြင်း (မျှဝေခြင်း၊ အလှည့်ကျကစားခြင်း) တို့ကို ပြုစုပျိုးထောင်ပေးသည်။



၆။ ကလေးများ၏ကိုးကွယ်ယုံကြည်မှုဘာသာကို သိရှိနားလည်ပြီး လေးစားတန်ဖိုးထားသည်။





၇။ ကလေးပြုစုစောင့်ရှောက်သူများသည်လူမှုရေးအရလက်ခံသောအပြုအမူများနှင့် “မင်္ဂလာပါ”၊ “ကျေးဇူးတင်ပါတယ်”၊ “ရှင်”၊ “ခင်ဗျာ” အစရှိသောပြောဆိုခြင်းများကို ကလေးများ စံနမူနာထားရန် သုံးနှုန်းပြုမူပြောဆိုသည်။



၈။ ကလေးပြုစုစောင့်ရှောက်သူများသည် ကလေး၊ ကလေးမိသားစု၊ လုပ်ဖော်ကိုင်ဖက်များနှင့် ပတ်သက်သည့် လျှို့ဝှက်ထားသင့်သည့်အရာများကို တိကျသေချာစွာ စောင့်ထိန်းသည်။ (ကာယကံရှင်/မိဘ၏ခွင့်ပြုချက်ရပါက လိုအပ်သောနေရာတွင် ထုတ်ဖော်ပြသခွင့်ရှိသည်။)



- ၉။ ကလေးပြုစုစောင့်ရှောက်သူများသည် မိမိ၏အသိပညာနှင့် ကျွမ်းကျင်မှုတိုးတက်စေရန် စဉ်ဆက်မပြတ်လေ့လာဆည်းပူးသည်။
- (က) ပညာရပ်ဆိုင်ရာသင်တန်းများတက်ရောက်ခြင်း၊
  - (ခ) ကိုယ်တိုင်သင်ယူလေ့လာမှုပြုလုပ်ခြင်း၊ (မီဒီယာများနှင့်မှီငြမ်းစာအုပ်များမှတစ်ဆင့်)
  - (ဂ) သုတေသနဆန်းစစ်မှုပြုလုပ်ခြင်း၊ (ကိုယ်ပိုင်လေ့လာမှုမှတ်တမ်းများထားရှိဆောင်ရွက်ခြင်း)





၁.၂ (ခ) မိဘများနှင့် အပြန်အလှန်ဆက်သွယ်ခြင်း

၁၀။ ကလေးပြုစုစောင့်ရှောက်သူသည် ကလေးမိဘများ၊ အုပ်ထိန်းသူများ၏ ကျောထောက် နောက်ခံ၊ ကိုယ်ရည်ကိုယ်သွေးနှင့် အရည်အချင်းတို့ မည်သို့ပင်ရှိစေကာမူ ကျား/မ ခွဲခြားမှု မရှိဘဲ တန်းတူတန်ဖိုးထားဆက်ဆံသည်။



- ၁၁။ ကလေးပြုစုစောင့်ရှောက်သူများသည် ကလေးများ၏အသက်အရွယ်အလိုက်
- ဖွံ့ဖြိုးတိုးတက်မှုစံနှုန်းများ (ဥပမာ - ကိုယ်အလေးချိန်၊ အရပ်၊ ကိုယ်တိုင်လုပ်ဆောင်နိုင်မှုစွမ်းရည် အစရှိသည် )ကို အခြေခံသည့် ဖွံ့ဖြိုးတိုးတက်မှုမှတ်တမ်းများ
  - နောက်ဆက်တွဲဆောင်ရွက်ပေးမှုများ (ဥပမာ - ဖွံ့ဖြိုးမှုနှောင့်နှေးခြင်း၊ မသန်စွမ်းမှု တစ်ခုခုရှိပါက ညွှန်းဖို့ရန် အကြံဉာဏ်ပေးခြင်း အစရှိသည်)
  - ကလေးနှင့်ပတ်သက်သည့် ထူးခြားသည့်ဖြစ်စဉ်များ (ထူးခြားသည့်စွမ်းဆောင်မှုများ)
  - မတော်တဆမှုများ၊ ဖျားနာမှု၊ ဓာတ်မတည့်မှုနှင့် ထိခိုက်မှုများကို မှတ်တမ်းထား၍ မိဘများအား စာဖြင့်ဆက်သွယ်မှုများပြုလုပ်ခြင်းနှင့် ပုံမှန်တွေ့ဆုံခြင်းများ ပြုလုပ်သည်။



၁.၂ (ဂ) နေ့ကလေးထိန်းကျောင်း/ဌာနကြီးကြပ်မှုကော်မတီနှင့်အပြန်အလှန် ဆက်သွယ်ခြင်း

၁၂။ ကလေးပြုစုစောင့်ရှောက်သူသည် ကလေးများဖွံ့ဖြိုးတိုးတက်မှုနှင့်ပတ်သက်၍ အောက်ပါ နယ်ပယ်များတွင် လေ့လာတွေ့ရှိချက်များကို ကော်မတီသို့တင်ပြ၍ လိုအပ်သောအကူအညီ များ ရယူသည်-

- (က) ကျောင်း/ဌာနနှင့် ကျောင်း/ဌာနပတ်ဝန်းကျင်ဆိုင်ရာ လိုအပ်ချက်များ (ရုပ်ပိုင်းဆိုင်ရာ ဖွဲ့စည်းပုံနှင့် ကစားရန်နေရာများ)
- (ခ) ကလေးများကစားသည့်နေရာနှင့် ကစားစရာများကို ပုံမှန်ဂရုတစိုက်စောင့်ကြည့်လေ့ လာရာမှ တွေ့ရှိချက်များဖြစ်သော ကလေးများဖွံ့ဖြိုးတိုးတက်မှုအရည်အသွေးဆိုင်ရာ တွေ့ရှိချက်များ
- (ဂ) ကလေးများ၏ တိုးတက်လာမှုများနှင့်သက်ဆိုင်သော အထောက်အထားများကို စစ်ဆေးခြင်းမှ တွေ့ရှိချက်များ





၁.၂ (ဃ) ကလေးပြုစောင့်ရှောက်သူများအချင်းချင်း အပြန်အလှန်ဆက်သွယ်ခြင်း

- ၁၃။ ကလေးပြုစောင့်ရှောက်သူသည် လုပ်ဖော်ကိုင်ဖက်များအားလုံး၏ ကျောထောက် နောက်ခံ၊ ကိုယ်ရည်ကိုယ်သွေးနှင့် ရာထူးတို့ မည်သို့ပင်ရှိစေကာမူ လုပ်ငန်း အောင်မြင်ရေးအတွက် အချင်းချင်း သိက္ခာရှိရှိ၊ လေးလေးစားစား ရင်းရင်းနှီးနှီး ပူးပေါင်းဆောင်ရွက်သည်။
- ၁၄။ ကလေးပြုစောင့်ရှောက်သူများသည် လုပ်ဖော်ကိုင်ဖက်များနှင့်အတူ သတင်းအချက်အလက်နှင့် အရင်းအမြစ်များကို မျှဝေသုံးစွဲပြီး လုပ်ငန်းများကို မိသားစုစိတ်ဓာတ်ဖြင့် အတူတကွ ပူးပေါင်းဆောင်ရွက်သည်။
- ၁၅။ ကလေးပြုစောင့်ရှောက်သူများသည် လက်တွေ့လုပ်ဆောင်ရင်းမှ ရရှိသောအတွေ့အကြုံများ၊ နည်းပညာများကို အခြားသူများအား လေ့ကျင့်မှုပေးသည်။



၁၂ (င) ဘေးကင်းလုံခြုံမှုအတွက်ပြုစောင့်ရှောက်ခြင်း

၁၆။ ကလေးများ ကျောင်း/ဌာနသို့ရောက်ရှိချိန်အပါအဝင် လှုပ်ရှားမှုအားလုံးကို စောင့်ကြည့် စစ်ဆေးကြီးကြပ်သည်။



၁၇။ ကလေး၏ဘေးကင်းလုံခြုံရေးအတွက် မည်သည့်အချိန်မဆို တာဝန်ရှိသူကိုသာ အကြောင်းကြား အပ်နှံသည်။

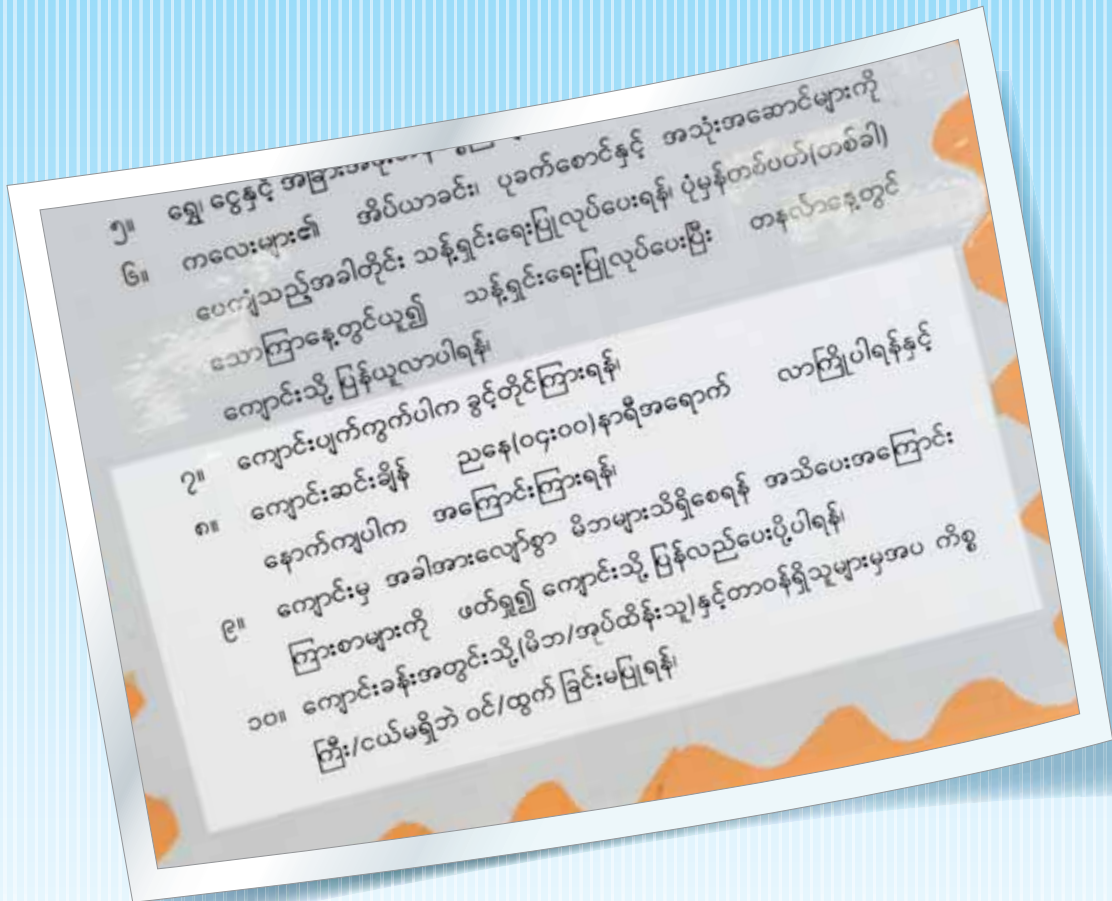

- ၁၈။ သူစိမ်းများ၏အန္တရာယ်နှင့် မဖွယ်မရာပြုမှုခြင်းများကို ကလေးများကိုယ်တိုင် သိရှိ ရှောင်ရှား နိုင်စေရန် သင်ယူမှုအခွင့်အလမ်းများ ဖန်တီးပေးသည်။
- ၁၉။ ကလေးများ၏ ဘေးကင်းလုံခြုံရေးအတွက် စနစ်ကျသော ကျောင်းကြို/ပို့ချိန်စည်းကမ်းများ ကို သတ်မှတ်လိုက်နာသည်။





၁.၂ (စ) ကိုယ်တိုင်လုပ်ဆောင်နိုင်မှုစွမ်းရည်အတွက် ပြုစုစောင့်ရှောက်ခြင်း

- ၂၀။ ကလေးများ အမှီအခိုကင်းစွာဖြင့် လွတ်လပ်စွာ ရွေးချယ်ကစားခွင့်၊ ပူးပေါင်းပါဝင်ခွင့်များ ရရှိရန် ဆောင်ရွက်ပေးသည်။
- ၂၁။ ကလေးအသက်အရွယ်အလိုက် ဖွံ့ဖြိုးမှုနှင့်လျော်ညီသော စည်းကမ်းများနှင့် မျှော်မှန်းချက်များ ချမှတ်၍ တစ်သမတ်တည်း ကလေးအားလုံးအတွက် တန်းတူညီမျှ ဆောင်ရွက်ပေးသည်။



၂၂။ ကလေးပြုစုစောင့်ရှောက်သူသည် ကလေးများ၏ ကိုယ်တိုင်လုပ်ဆောင်နိုင်မှုစွမ်းရည် (ဥပမာ- ကိုယ်ပိုင်ပစ္စည်းများကို သတ်မှတ်နေရာတွင် ထားတတ်ခြင်း)များရရှိအောင် နေ့စဉ် အစီအစဉ်တွင် ထည့်သွင်းထားသည်။



၁.၂ (ဆ) အထူးလိုအပ်ချက်ရှိသောကလေးများအတွက်ပြုစုစောင့်ရှောက်ခြင်း

၂၃။ အောက်ပါကလေးများအတွက် နှစ်သိမ့်ခြင်းနှင့် သံသယများပြေပျောက်စေခြင်း၊ ကူညီပံ့ပိုးခြင်းနှင့် လမ်းညွှန်ခြင်းများကို မိသားစုနှင့်ပူးပေါင်း၍ ဆောင်ရွက်ပေးသည် -

(က) ဖိအားများသော အခြေအနေများတွင်ရှိသော ကလေးများ (ဥပမာ - မိသားစုပြဿနာ ရှိနေသောကလေးများ၊ ငြိငြင်ခံရသောကလေးများ၊ အခြားသူများမှအနိုင်ကျင့် ခံရသော ကလေးများ၊ ရွှေ့ပြောင်းမိသားစုများနှင့် ဘေးအန္တရာယ်ကြုံတွေ့နေသောမိသားစုများ၏ ကလေးများ အစရှိသည့်...)

(ခ) မသန်စွမ်းမှုတစ်ခုခုကြောင့် အထူးလိုအပ်ချက်များရှိသောကလေးများ





၁.၂ (ဇ) ကျန်းမာရေးစောင့်ရှောက်မှုအတွက် ပြုစုစောင့်ရှောက်ခြင်း

- ၂၄။ ကလေးများရောက်ရှိချိန်တွင် ကလေးများ၏ ကျန်းမာရေးအခြေအနေကို နေ့စဉ် စစ်ဆေးသည်။
- ၂၅။ ကလေးပြုစုစောင့်ရှောက်သူများသည် ရောဂါကူးစက်ပျံ့နှံ့ခြင်းကို တားဆီးသော လုပ်ငန်းစဉ်များဖြစ်သည့် အောက်ပါလုပ်ဆောင်ချက်များကို လုပ်ဆောင်ပေးသည် -
  - (က) ဖျားနာသောကလေးများအား မိဘမှပြန်လည်ခေါ်ယူသည်အထိ ယာယီသီးသန့်ထားခြင်း၊
  - (ခ) ဖျားနာသောကလေးများ အသုံးပြုပြီးသည့်ပစ္စည်းများအား ပိုးသတ်ခြင်း၊ ပိုးသတ်ရန် စီစဉ်ဆောင်ရွက်ခြင်း၊
  - (ဂ) နေ့ကလေးထိန်းကျောင်း/ဌာနတွင် ဖျားနာကြောင်းနှင့် ကြိုတင်ကာကွယ်မှုဆိုင်ရာ အကြံပြုချက်များအား မိဘများထံ အသိပေးခြင်း။



- ၂၆။ မိဘများ၏ခွင့်ပြုချက်ဖြင့်ကလေးများ၏ ဆေးမှတ်တမ်း (ပန်းနာ၊ မကြာခဏတက်၍ သတိမေ့ခြင်း၊ ဆီးချို၊ ဓာတ်မတည့်သောရောဂါနှင့် အခြားဖြစ်နိုင်ခြေရှိသောအချက်အလက်များ) ကို ရေးသားပြီး အလွယ်တကူ ယူနိုင်ရန် စနစ်တကျထားရှိသည်။
- ၂၇။ နေ့ကလေးထိန်းကျောင်း/ဌာနတွင်ဖြစ်ပွားလေ့ရှိသော မတော်တဆမှုများ၊ ဖျားနာမှုနှင့် ထိခိုက်မှုများကို ချက်ချင်း စနစ်တကျရေးသွင်းပြီး မိဘထံမှတ်တမ်းနှင့်တကွ ပေးပို့သည်။
- ၂၈။ ကျန်းမာရေးအလေ့အကျင့်ကောင်းများ ဆောင်ရွက်ပေးနိုင်ရန် မိဘများသို့မှာကြားခြင်း ပြုလုပ်သည်။ (ဥပမာ-ခေါင်းလျှော်ခြင်း၊ လက်သည်းညှပ်ခြင်း၊ အပြင်ထွက်လျှင်ဖိနပ်စီးခြင်း)
- ၂၉။ ကလေးပြုစုစောင့်ရှောက်သူများနှင့် ဝန်ထမ်းများသည် ကူးစက်ရောဂါများ ရှိ၊ မရှိ ပုံမှန်စစ်ဆေး၍ လိုအပ်သော ကာကွယ်ဆေးများကို မဖြစ်မနေထိုးသည်။





၁.၂(ဈ) ကစားခြင်းဖြင့်သင်ယူစေခြင်း

၃၀။ ကလေးများကျောင်း/ဌာနသို့ ရောက်မလာမီ ကစားစရာပစ္စည်းများကို စိတ်ဝင်စားဖွယ် ဖြစ်အောင် ဆောင်ရွက်ထားပါသည်။





၃၁။ ကလေးပြုစုစောင့်ရှောက်သူများသည် ကလေးများ၏ကာယဖွံ့ဖြိုးမှုကို ပံ့ပိုးပေးသည့် အောက်ပါ သင့်လျော်သော ကစားစရာနှင့် အထောက်အကူပြုပစ္စည်းများ၊ လုပ်ငန်းများကို စီစဉ်ထားရှိသည်။

- (က) ခန္ဓာကိုယ်သန်စွမ်းမှုနှင့် ကြွက်သားကြီးများလှုပ်ရှားမှုဆိုင်ရာစွမ်းရည်များ (ဥပမာ- ဘောလုံးပစ်ခြင်း၊ လှိမ့်ခြင်း၊ ကန်ခြင်း စသည်)
- (ခ) ကြွက်သားငယ်များလှုပ်ရှားမှုဆိုင်ရာစွမ်းရည်များနှင့် မျက်စိနှင့်လက်တို့ စုပေါင်းလုပ်ဆောင်ခြင်း (တွားသွားခြင်း၊ ကလေးစက်ဘီး(ခြေနှင်းမပါ)စီးခြင်း၊ လက်ဖြင့်စုတ်ဖြုတ်စရာ အရွက်များ၊ ကြိုးသီခြင်း၊ လွတ်လပ်စွာရေးဆွဲခြင်း၊ ဆေးခြယ်ခြင်း)



၃၂။ ကလေးများ၏ပြောဆိုဆက်သွယ်မှုဆိုင်ရာ အတွေ့အကြုံများရရှိစေရန် အသက်အရွယ် အလိုက် အောက်ပါအခွင့်အလမ်းများကို ဖန်တီးပေးသည် -

- (က) ကဗျာ၊ သီချင်းနှင့် ပုံပြင်များ နားထောင်ခြင်းနှင့် လိုက်ဆို/ပြောခြင်း၊
- (ခ) လွယ်ကူရိုးရှင်းသောညွှန်ကြားချက်များကို နားထောင်၍ တုန့်ပြန်စေခြင်း၊
- (ဂ) စိတ်ကူးများနှင့်ပြောခြင်း၊ [လိုအပ်ချက်များ (ဥပမာ- ဆာခြင်း၊ အိပ်လိုခြင်း၊ ဆီးဝမ်း သွားလိုခြင်း) ကို]
- (ဃ) မေးခွန်းများ မေးမြန်းခြင်း၊
- (င) ပြုစုစောင့်ရှောက်သူနှင့် သို့မဟုတ် ကလေးအချင်းချင်း စကားပြောခြင်း၊



- (စ) ခံစားမှုများကို ဖော်ပြခြင်း၊ (ကလေး၏စိတ်ခံစားမှုများကို ဖြစ်ပေါ်နေချိန် ဖော်ပြနိုင်ရန် မေးခွန်းများမေးပေးခြင်း)
- (ဆ) ကလေးများ အသက်အရွယ်နှင့် ကိုက်ညီသောစာအုပ်နှင့် အခြားကြည့်စရာများကို ဖတ်ခြင်း
- (ဇ) စကားလုံးများ၊ ဝါကျတိုများပြောခြင်း၊ (ပုံပြင်စာအုပ်များ၊ ပုံပြင်စာအုပ်များပြု၍ မေးခွန်းများ မေးပေးခြင်း)
- (ဈ) အန္တရာယ်ကင်းပြီးအကျိုးရှိသည့် စူးစမ်းရှာဖွေမှုများနှင့် စမ်းသပ်လေ့လာမှုများ အတွက် အခွင့်အလမ်းပေးခြင်း။





၃၃။ စာရေးခြင်းအကြံပြုချက်ရည်ဖွံ့ဖြိုးလာစေရန်နှင့် ဖယောင်းရောင်စုံခဲတံများ၊ ပန်းချီဆေးများ၊ ခဲတံနှင့် စက္ကူများ စသည့်ရေးခြစ်စရာများကို ကလေးများလက်လှမ်းမီအောင် စီစဉ်ထားသည်။



၃၄။ ကလေးများ သိပ္ပံပညာရပ် ဖွံ့ဖြိုးတိုးတက်လာစေရန် အောက်ပါအခွင့်အလမ်းများကိုဖန်တီးပေးသည့် ကစားခြင်းအစီအစဉ်နှင့် ပစ္စည်းများထားရှိပေးထားခြင်း

- (က) အမျိုးအစားတူရာစုခြင်း၊ အမျိုးအမည်တပ်ခြင်း၊ အစီအစဉ်တကျစီခြင်း၊
- (ခ) ရေတွက်ခြင်း၊
- (ဂ) သဘာဝပတ်ဝန်းကျင်ရှိ အခြေခံသဘောတရားများ နားလည်နိုင်ရန်၊ အရာဝတ္ထုနှင့် အဖြစ်အပျက်များ (မိုးရွာ၊ နေပူ) စူးစမ်းလေ့လာခြင်း၊ မေးခွန်းထုတ်ခြင်း၊ အကြောင်းအရာများကို တွေးဆခြင်းဖြင့် သဘာဝပတ်ဝန်းကျင်ကို နားလည်၍ ထိန်းသိမ်းခြင်း၊





၃၅။ ကလေးများကိုယ်တိုင် တူရိယာပစ္စည်းများသုံး၍လွတ်လပ်စွာသီဆိုခြင်း၊ ကခုန်ခြင်း၊ ပုံပြောခြင်း၊ ပြဇာတ်ကခြင်းစသည့် စိတ်ကူးများကို ထုတ်ဖော်ပြသခြင်းများပြုလုပ်ရန် အခွင့်အလမ်းများ ဖန်တီးပေးသည်။



၃၆။ ကလေးများ တီထွင်ဖန်တီးနိုင်မှုကိုအားပေးသည့် ပန်းချီ၊ လက်မှုလုပ်ငန်းများကို ပြုလုပ်နိုင်သည့် ပစ္စည်းများကိုထားရှိသည်။

၃၇။ ကလေးများ အတုယူကစားခြင်းနှင့်စိတ်ကူးဉာဏ်ကွန့်မြူးကစားခြင်းများရရှိရန် အခွင့်အလမ်းများ ဖန်တီးပေးသည်။



၃၈။ ကလေးများ အဖွဲ့လိုက်ပူးပေါင်းလုပ်ကိုင်ဆောင်ရွက်ခြင်းမှ

- (က) မိမိ၏စွမ်းဆောင်နိုင်မှုကိုသိရှိခြင်း၊
- (ခ) လူကြီးများ၊ ရွယ်တူများနှင့်ဆက်ဆံရာတွင် ယဉ်ကျေးစွာပြောဆိုဆက်ဆံခြင်း၊
- (ဂ) ကိုယ်တိုင်လုပ်ဆောင်နိုင်ခြင်း၊
- (ဃ) သည်းခံနိုင်ခြင်း၊
- (င) ကိုယ်ပိုင်စည်းမျဉ်းစည်းကမ်းသတ်မှတ်ခြင်း စသည့်ကျွမ်းကျင်မှုများရရှိရန် စီစဉ်ထားသည်။





- ၃၉။ ဆရာ/ဆရာမများသည် ကလေးများ၏အပြုသဘောဆောင်သော ကိုယ်ကျင့်တရား၊ (ဥပမာ- အလှည့်စောင့်တတ်ခြင်း၊ ဝေမျှတတ်ခြင်း၊ ကိုယ်ချင်းစာတတ်ခြင်း၊ တာဝန်ယူတတ်ခြင်း စသည်များ) ရရှိသင်ယူလေ့ကျင့်နိုင်စေရန် အခွင့်အလမ်းများ ဖန်တီးပေးသည်။
- ၄၀။ ဆရာများသည် ကလေးများအတွက်သင်ကြား/သင်ယူခြင်း လုပ်ငန်းစဉ်များစီစဉ်ရာတွင် ကွဲပြားခြားနားမှုများဖြစ်သော မျိုးနွယ်စု၊ ယဉ်ကျေးမှု၊ ကိုးကွယ်ယုံကြည်မှု၊ အသက်အရွယ်၊ စွမ်းဆောင် ရည်၊ မသန်စွမ်းမှုနှင့် ကျား-မအားလုံး တန်းတူပါဝင်နိုင်အောင် စီစဉ်ဆောင်ရွက်ပေးသည်။



၄၁။ ကလေးပြုစုစောင့်ရှောက်သူများအနေဖြင့် ဖွံ့ဖြိုးမှုနောက်ကျသောကလေးများနှင့် သင်ယူမှု ခက်ခဲသောကလေးများ၏ ထင်ရှားသောလက္ခဏာများကို သိရှိနားလည်အောင်လေ့လာ၍ သင့်လျော်သော ပံ့ပိုးကူညီဆောင်ရွက်မှုများကို ဆောင်ရွက်သည်။





၄၂။ ကလေးပြုစုစောင့်ရှောက်သူများသည် အခြေအနေနှင့် အချိန်အခါအလိုက် ပြောင်းလွယ်ပြင်လွယ်၍ ဆန်းသစ်သောအစီအစဉ်များ ပြင်ဆင်လေ့ကျင့်ပေးသည်။



၄၃။ ကလေးလက်ရာများနှင့် ရုပ်ပုံကားချပ်များကို ကလေး၏မျက်စိနှင့်တစ်တန်းတည်းရှိအောင် တပ်၍ အခါအားလျော်စွာ ပြောင်းလဲပေးခြင်း။



၄၄။ ဆရာသည် အောက်ပါသင်ကြားသင်ယူမှု နည်းလမ်းမျိုးစုံကို လိုအပ်သလို ပေါင်းစပ် အသုံးပြုသည်-

- (က) သရုပ်ပြသင်ကြားနည်း၊
- (ခ) ပုံစံပြသင်ကြားနည်း၊
- (ဂ) အစပိုင်းတွင်ယာယီအထောက်အကူပြုပေးခြင်းဖြင့်သင်ကြားနည်း၊
- (ဃ) မေးခွန်းမေးခြင်းဖြင့်သင်ကြားသည့်နည်း၊
- (င) စူးစမ်းလေ့လာသည့်နည်း၊
- (စ) ရှာဖွေတွေ့ရှိသည့်နည်း၊
- (ဆ) စမ်းသပ်ပြုလုပ်သောနည်း စသည်။





၁.၂ (ည) ဆန်းစစ်ခြင်းရလဒ်မှတ်တမ်းများ

၄၅။ ကလေးများ၏ ကြီးထွားဖွံ့ဖြိုးမှုဖြစ်စဉ်နှင့်ဆိုင်သော သတင်းအချက်အလက်များနှင့် ထူးခြားသောတွေ့ရှိချက်များကို ကလေး၏သဘာဝအခြေအနေတွင် တိုက်ရိုက်စစ်ဆေးခြင်း မဟုတ်သောနည်းလမ်းများသုံး၍ (ဥပမာ - ကလေး၏လက်ရာမှတ်တမ်းများ၊ ဓာတ်ပုံမှတ်တမ်းများ၊ နေ့စဉ်မှတ်တမ်းများကို သုံးခြင်း) စနစ်တကျ မှတ်တမ်းထားရှိသည်။



၁.၂ (ဋ) ကစားခြင်းဖြင့် သင်ယူစေခြင်း လုပ်ငန်းစဉ်

၄၆။ နိုင်ငံတော်မှပြဌာန်းထားသော (၃) နှစ်မပြည့်မီ ကလေးများပြုစုပျိုးထောင်ရေး လမ်းညွှန်အပေါ် အခြေခံ၍ နေ့ကလေးထိန်းကျောင်း/ဌာနတွင် (၆)လစာ၊ တစ်လစာ၊ တစ်ပတ်စာနှင့် နေ့စဉ်အစီအစဉ်များပါဝင်သည့် ပုံမှန်လုပ်ငန်းစဉ်များက စီစဉ်ထားရှိသည်။ (အခန်းတွင်းနှင့် ပြင်ပပတ်ဝန်းကျင်ကို ထိတွေ့ခွင့်ပေးသည့် အစီအစဉ်များ ပါဝင်သည်။) (သင်တန်းအစီအစဉ်တွင် ထည့်သွင်းရန်)





၄၇။ ကလေးပြုစုစောင့်ရှောက်သူများသည် နေ့စဉ်ကစားခြင်းဖြင့် သင်ယူစေခြင်းလုပ်ငန်းစဉ် ရေးဆွဲရာတွင်လိုအပ်သောအချက်အလက်များဖြစ်သည့် ဖွံ့ဖြိုးမှုဆိုင်ရာ ရည်ရွယ်ချက်များ၊ နေ့စွဲ၊ အချိန်၊ အကြောင်းအရာ၊ ရည်ရွယ်ချက်၊ လိုအပ်သောကစားစရာနှင့် သင်ထောက်ကူ ပစ္စည်းများ၊ ဖွံ့ဖြိုးမှုနှင့် လျော်ညီသော လုပ်ငန်းစဉ်များ၊ လက်တွဲလုပ်ဆောင်ခြင်း၊ ပြန်လည် သုံးသပ်ခြင်းနှင့် တတ်မြောက်မှု စစ်ဆေးအကဲဖြတ်ခြင်းများ ပါဝင်အောင် ရေးဆွဲသည်။



၄၈။ ကလေး၏တစ်နေ့တာလုပ်ငန်းစဉ်များဖြစ်သည့် အစာစားခြင်း၊ အဝတ်လဲခြင်း၊ အိပ်ခြင်း၊ ကစားခြင်း၊ အချိန်များတွင် အပြန်အလှန်ဆက်သွယ်ခြင်းနှင့် သင်ယူခြင်း အတွေ့အကြုံများကို ဖန်တီးပေးခြင်း၊ (ကလေး၏ ဆက်သွယ်မှုများကို စိတ်ပါဝင်စားစွာနှင့် ကြည်နူးစွာ မျက်နှာအမူအယာဖြင့်ဖြစ်စေ၊ ခန္ဓာကိုယ်အမူအယာဖြင့် ဖြစ်စေ၊ ကလေးစကားမသုံးဘဲ လူကြီးစကားဖြင့် ပြောဆိုခြင်းအပါအဝင်)



၄၉။ ကစားခြင်းဖြင့်သင်ယူစေခြင်း လုပ်ငန်းစဉ်များစီစဉ်ရာတွင် ကွဲပြားခြားနားမှုများဖြစ်သော မျိုးနွယ်စု၊ ယဉ်ကျေးမှု၊ ကိုးကွယ်ယုံကြည်မှု၊ အသက်အရွယ်၊ စွမ်းဆောင်ရည်၊ မသန်စွမ်းမှုနှင့် ကျား-မအားလုံး တန်းတူပါဝင်နိုင်အောင် စီစဉ်ဆောင်ရွက်ပေးသည်။





၁.၂ (၄) စီမံအုပ်ချုပ်ခြင်းနှင့် ကူညီပံ့ပိုးခြင်း

၄၄။ အာဟာရအုပ်စု(၃)စုမျှတစွာပါဝင်သော (ကာဘိုဟိုက်ဒရိတ်၊ ပရိုတင်း၊ ဆီဓာတ်၊ ဝိတာမင်၊ သတ္တုဓာတ်၊ အမျှင်ဓာတ်နှင့် အကုအဟာရ)အစားအသောက်နှင့် မုန့်ပဲသွားရေစာများကို သန့်ရှင်းသောသတ်မှတ်နေရာများတွင် သင့်လျော်သောပမာဏဖြင့် တည်ခင်း ကျွေးမွေးနိုင်ရန် ပြုစုစောင့်ရှောက်သူများက ကူညီပံ့ပိုးပေးသည်။



၅၁။ ကလေးပြုစောင့်ရှောက်သူများသည်ကလေးကြီးထွားမှုနှင့်ဖွံ့ဖြိုးမှုကို

(က) လစဉ်ကြည့်ရှုလေ့လာပြီးမှတ်တမ်းထားရှိသည်။

(ခ) မိဘများကိုကလေးဖွံ့ဖြိုးမှုနှင့်ပတ်သက်သည့်အခြေအနေအိမ်တွင်ဆောင်ရွက်ရန်တို့ကို နေ့စဉ် (သို့) ၃လတစ်ကြိမ် နှုတ်အားဖြင့်လည်းကောင်း စာအားဖြင့်လည်းကောင်း ဆက်သွယ် အကြံပြုသည်။

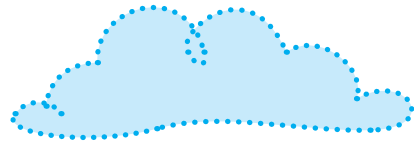
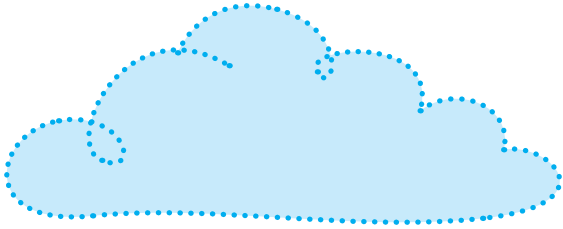
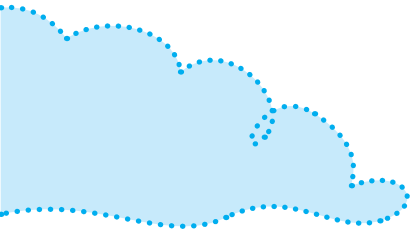

မိဘရပ်ရွာပူးပေါင်းဆောင်ရွက်မှု

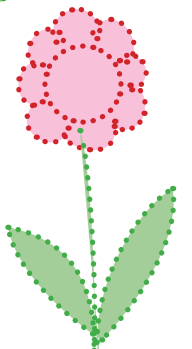
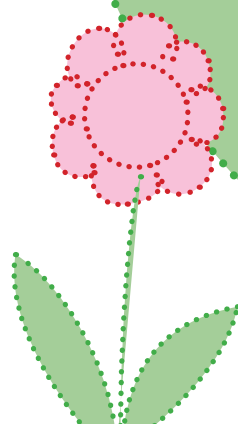
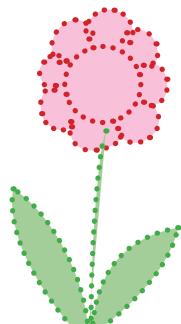
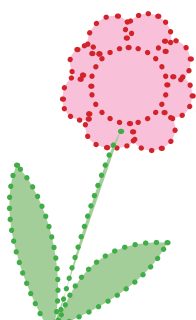







### ၁.၃ မိဘရပ်ရွာပူးပေါင်းဆောင်ရွက်မှု

#### ၁.၃ (က) ကလေးများအတွက်ဆောင်ရွက်ပေးမှု

- ၁။ မိဘများသည် အခြားသူများ၏ဘာသာရေး၊ လူမှုရေးနှင့် ယဉ်ကျေးမှုကို လက်ခံပြီး အပြန်အလှန် လေးစားတတ်ရန် ပြောပြ၍ ကိုယ်တိုင်နမူနာပြု လေ့ကျင့်ပေးသည်။
- ၂။ အခြားသူများနှင့် ပြောဆိုဆက်ဆံရာတွင် လူမှုရေးအရလက်ခံသော အပြုအမူများနှင့် “မင်္ဂလာပါ”၊ “ကျေးဇူးတင်ပါတယ်”၊ “ရှင်”၊ “ခင်ဗျာ” အစရှိသောပြောဆိုခြင်းများကို ကျောင်း/ဌာနတွင် ကလေးပြုစုစောင့်ရှောက်သူများ ပြုမူပြောဆိုသည့်အတိုင်း မိဘများကလည်း အိမ်တွင် ပြုမူ ပြောဆိုသည်။
- ၃။ ကလေးများကိုလွတ်လပ်စွာရွေးချယ်ခွင့်၊ ပူးပေါင်းပါဝင်ခွင့်များရရန် ပံ့ပိုးပေးသည်။



- ၄။ အစားအသောက်(ကျောင်း/အိမ်) ကျွေးမွေးရာတွင် အာဟာရအုပ်စု မျှတစွာပါဝင်စေရန်၊ သန့်ရှင်းသောသောက်ရေသန့်ရရှိစေရန်နှင့် ကျန်းမာရေးနှင့် ညီညွတ်စေရန် ပြင်ဆင်ပေးသည်။
- ၅။ ကလေးများအတွက် ကိုယ်ပိုင်သုံးပစ္စည်းများ (ဥပမာ - ထမင်းချိုင့်၊ ရေဘူး၊ အိတ်) အစရှိသည် တို့တွင် အမည်ရေးထားပေးသည်။





၆။ ကလေးများကို

(က) အစာစားပြီးပလုပ်ကျင်းခြင်း

(ခ) အစာမစားမီ၊ စားပြီး၊ ရေအိမ်ဝင်ပြီး၊ ကစားပြီးချိန်တွင်လက်ဆေးခြင်းတို့ပြုလုပ် နိုင်ရန် စီစဉ်ပေးခြင်းအစရှိသည့် ကျောင်း/ဌာနမှ လေ့ကျင့်ပေးသော အလေ့အကျင့် ကောင်းများကို အိမ်တွင်လည်း လေ့ကျင့်ပေးသည်။

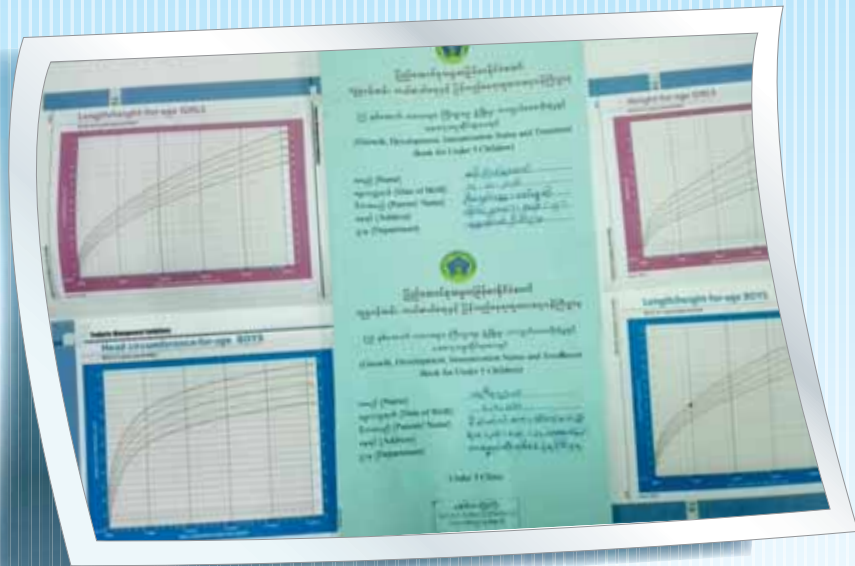

၁.၃ (ခ) ကျောင်းနှင့် ပူးပေါင်းဆောင်ရွက်မှု

၇။ နေ့ကလေးထိန်းကျောင်း/ဌာနများနှင့် မိဘများ၊ မိသားစုဝင်များတို့သည် အောက်ပါအပြန် အလှန် ဆက်သွယ်ရေးအစီအစဉ်များ ပံ့ပိုးမှု၊ အရေးပေါ်ထားရှိသည်-

(က) အပြန်အလှန်ဆွေးနွေးပြောဆိုခြင်း

(ခ) ဆက်သွယ်ရေးဆိုင်ရာမှတ်တမ်းစာအုပ်များ

(ဂ) သတင်းလွှာ၊ လက်ကမ်းစာစောင်များ

(ဃ) ကျန်းမာရေးဆိုင်ရာကြိုတင်အသိပေးခြင်း

(င) သင်ယူမှုအခက်အခဲများနှင့် ဖွံ့ဖြိုးမှုနှောင့်နှေးသော ကလေးများ၊ ထူးချွန်ထက်မြက်သော ကလေးများအား ပံ့ပိုးပေးခြင်း။



၈။ ကလေးများအတွက် အမျိုးအစားစုံလင်သော ကစားစရာပစ္စည်းများကို ပံ့ပိုးပေးခြင်းနှင့် သန့်ရှင်း၍ အန္တရာယ်ကင်းသော ဒေသထွက်ပစ္စည်းများ၊ စွန့်ပစ်ပစ္စည်းများဖြင့် ပြုလုပ်ပေးခြင်းများကို မိဘများ၊ မိသားစုဝင်များက(ပူးပေါင်း)ဆောင်ရွက်သည်။

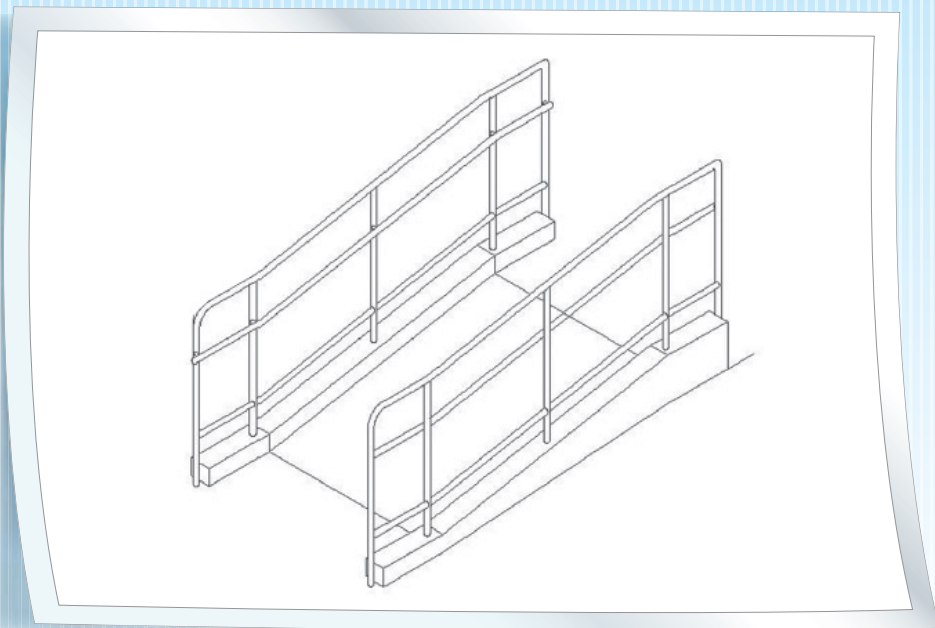

၉။ မိဘရပ်ရွာသည်ကျောင်း/ဌာနနှင့် ကျောင်း/ဌာနပတ်ဝန်းကျင်တွင် ကလေးများ ဘေးအန္တရာယ်ကင်းရှင်းစေရန်အတွက် -  
(က) သူစိမ်းများကိုသတိထားတတ်စေရန်၊  
(ခ) အန္တရာယ်ရှိသောနေရာများကိုကြိုတင်၍ကာကွယ်ပေးခြင်း၊ အသိပေးခြင်းနှင့် သတိပေးအမှတ်အသားများ ပြုလုပ်ပေးခြင်း အစရှိသည်တို့ကို ဆောင်ရွက်ပေးသည်။

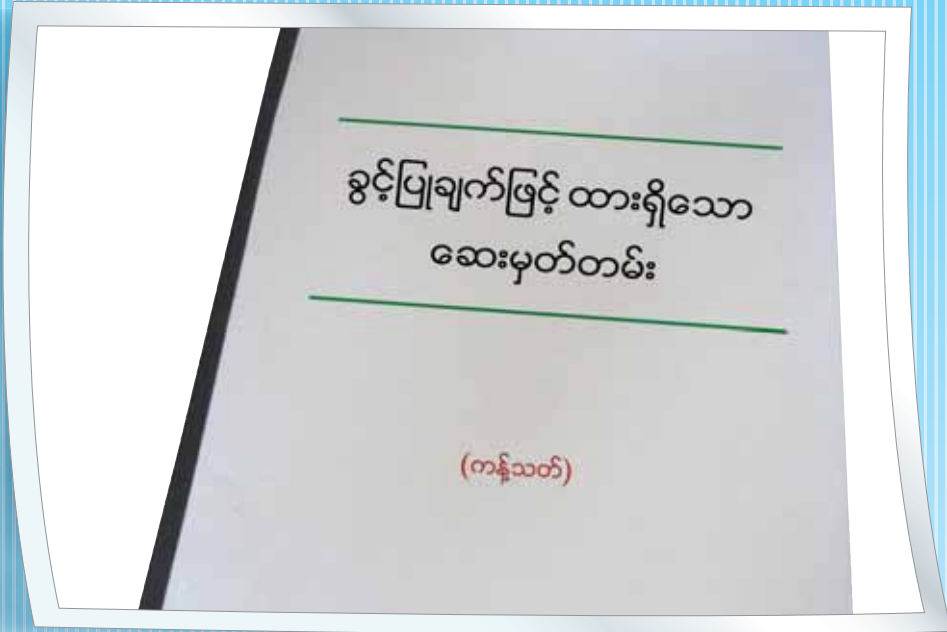

၁၀။ ကလေး၏ဆေးမှတ်တမ်းကို ကျောင်းတွင်ထားရှိနိုင်ရန် မိဘများကခွင့်ပြုသည်။



၁၁။ မိဘများ၊ မိသားစုဝင်များနှင့် ကလေးပြုစောင့်ရှောက်သူများ အပြန်အလှန်အကြံပြုနိုင်ပြီး အကြံဉာဏ်ဖလှယ်နိုင်ခြင်း၊ လိုအပ်ချက်များအပေါ်မူတည်၍ ကူညီပံ့ပိုးခြင်းများ ပြုလုပ်ပေးသည်။ (ဥပမာ- ပြုစောင့်ရှောက်သူတစ်ဦးတည်း ဖြစ်နေချိန်၊ ကလေးမှာ အခက်အခဲဖြစ်နေစဉ်၊ ဘာသာစကား အခက်အခဲရှိလျှင်)





၁၂။ ပြုစုစောင့်ရှောက်သူများနှင့် မိဘများသည် အပြန်အလှန်အနေဖြင့် မိမိတို့တတ်ကျွမ်းသည့် အတတ်ပညာများကို အသုံးပြု၍ ကျောင်းတွင်း၊ ရပ်ရွာအတွင်း လုပ်ဆောင်ပေးကြသည်။ (ဥပမာ - ကစားစရာများပြုလုပ်ပေးခြင်း၊ သီချင်းဆိုပြခြင်း၊ ကပြခြင်း၊ ပုံပြင်ပြောပြခြင်း၊ တတ်ကျွမ်းသည့် လက်မှုပညာများ လာရောက်ပြသပေးခြင်း)

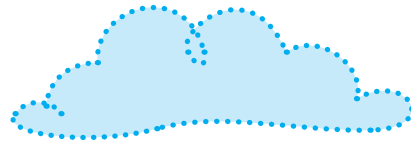
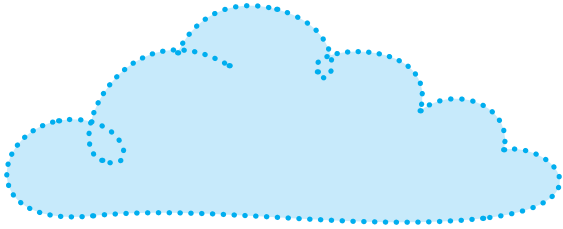
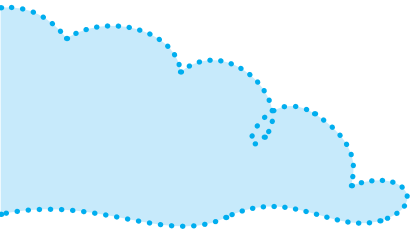

ECCD ကော်မတီ၏စီမံခန့်ခွဲမှု

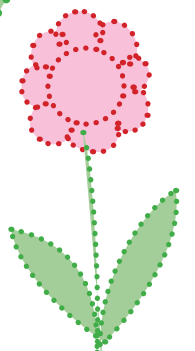
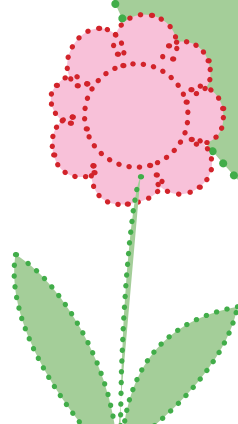
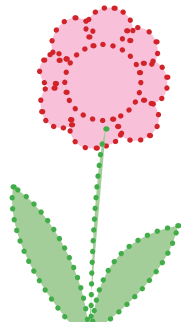
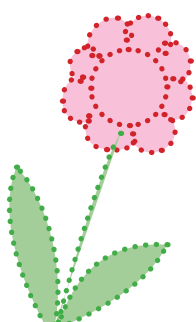







၁.၄ ECCD ကော်မတီ၏စီမံခန့်ခွဲမှု

၁.၄ (က) ကလေးများအတွက်ဆောင်ရွက်ပေးမှု

၁။ အသက်သုံးနှစ်မပြည့်သေးသူများ ပြုစုပျိုးထောင်ရေးသင်တန်းမှ နေ့ကလေးထိန်း ကျောင်း/ဌာန ပြင်ဆင်ဖွဲ့စည်းပုံသင်ခန်းစာနှင့်အညီ နေ့ကလေးထိန်းကျောင်း/ဌာနများတွင် အသက်အရွယ်နှင့်ကိုက်ညီသော ကျောင်း/ဌာနဖွဲ့စည်းမှုပုံစံသတ်မှတ်ချက်များ၊ ပရိဘောဂအသုံး အဆောင်များ၊ ရေအိမ်များ၊ လက်ဆေးစင်နှင့် ဘုံဘိုင်များအတွက်

(က) သင့်လျော်သောနေရာများနှင့်

(ခ) လုံခြုံဘေးကင်းသောသတ်မှတ်ချက်များရှိရန် စီစဉ်ဆောင်ရွက်ပေးသည်။



- ၂။ ကလေးများ၏စူးစမ်းလေ့လာသင်ယူမှုဖြစ်စေရန် အချိန်တိုင်း အလွယ်တကူကြီးကြပ်စစ်ဆေး နိုင်သော သန့်ရှင်းပြီး လက်လှမ်းမီနိုင်သည့် ကစားရန်၊နားရန် နေရာများထားရှိရန် စီမံဆောင်ရွက်ပေးသည်။
- ၃။ မသန်စွမ်းကလေးသူငယ်များနှင့် အထူးပြုစောင့်ရှောက်ရန်လိုအပ်သောကလေးများ အများဆုံး ပါဝင်ဆောင်ရွက်နိုင်မည့် လိုက်လျောညီထွေသော ပတ်ဝန်းကျင်ရှိစေရန် စီစဉ်ပေးသည်။



၁.၄ (ခ) ဝန်ထမ်းများအတွက်ဆောင်ရွက်ပေးမှု

- ၄။ ဝန်ထမ်းများရွေးချယ်ခန့်ထားရာတွင် ဆောင်ရွက်ရမည့်တာဝန်ဝတ္တရား၊ လိုက်နာကျင့်သုံးရမည့် စည်းကမ်းများကို သတ်မှတ်ပေး၍ တိတိကျကျလိုက်နာဆောင်ရွက်သည်။  
(ဝန်ထမ်းရွေးချယ်ခန့်ထားရေးနှင့် ပတ်သက်သောသတ်မှတ်ချက်များထားရှိသည်။ )
- ၅။ နေ့ကလေးထိန်းဌာနတွင် ရှေးဦးပြုစုခြင်းလက်မှတ်ရ အချိန်ပြည့်ဝန်ထမ်း အနည်းဆုံး တစ်ဦးရှိစေရန် ဆောင်ရွက်ထားသည်။





- ၆။ ကလေးပြုစောင့်ရှောက်သူများအား လုပ်ငန်းနှင့်ဆက်စပ်နေသော သင်တန်းများတက် ရောက်နိုင်ရေး ပံ့ပိုးပေးသည်။ (ဥပမာ-ရှေးဦးပြုစုနည်းသင်တန်း၊ သဘာဝဘေးအန္တရာယ် ကာကွယ်စောင့်ရှောက်ရေးသင်တန်း၊ မသန်စွမ်းကလေးများ ပြုစုစောင့်ရှောက်ရေး သင်တန်း၊ မိဘအသိပညာပေးသင်တန်း စသည်ဖြင့်)
- ၇။ ပြုစုစောင့်ရှောက်သူများ၏ အသိပညာ၊ ကျွမ်းကျင်မှုအရည်အသွေးများ စဉ်ဆက်မပြတ် မြှင့်တင်ရေး ဆောင်ရွက်ပေးရန်(ကျွမ်းကျင်မှုစစ်ဆေး၍) အရည်အသွေးမြင့်မားလာခြင်းနှင့် ကောင်းမွန်သောအတွေ့အကြုံ များလာသည်နှင့်အမျှ ထိုက်တန်သောလစာ သို့မဟုတ် အခြား ထောက်ပံ့မှုများ ရရှိနိုင်ရေး စီစဉ်ဆောင်ရွက်ထားသည်။



၁.၄ (ဂ) ကျောင်း/ဌာနနှင့်ကျောင်း/ဌာနပတ်ဝန်းကျင်အတွက် ဆောင်ရွက်ပေးမှု

- ၈။ ECCD ကော်မတီသည် ကျောင်း/ဌာနနှင့်သက်ဆိုင်သော မှတ်တမ်း၊ စာရွက်စာတမ်းများ၊ အထောက်အထားများကို ထိန်းသိမ်းထားရှိသည်။ (ထိန်းသိမ်းထားရှိရမည့် အထောက်အထား၊ မှတ်တမ်းများကို နောက်ဆက်တွဲဖြင့်ဖော်ပြထားပါသည်။)
- ၉။ နေ့ကလေးထိန်းဌာနနှင့်ပတ်သက်သောမူဝါဒနှင့် ထုတ်ပြန်ချက်များကို ရေး၍ ကပ်ထားသည်။ (နောက်ဆက်တွဲဖြင့်ထုတ်ပြန်ချက်ဖော်ပြထားပါသည်။)



- ၁၀။ ထုတ်ပြန်ထားသော မူဝါဒအရ ချမှတ်ဆောင်ရွက်နေသော ကလေးများအတွက် အောက်ပါ ဘေးကင်းလုံခြုံရေး အစီအစဉ်များကို ပံ့ပိုးစီစဉ် ဆောင်ရွက်ပေးသည်-
- ဝင်ပေါက်၊ ထွက်ပေါက်များကို လုံခြုံစွာ ကာရံထားရှိခြင်း ၊
  - မီးခုံများ၊ ခလုတ်များကို ကလေးများလက်နှင့်မမီသောနေရာတွင် တပ်ဆင်ထားခြင်း
  - ရေဆင်းပေါက်၊ ရေကန်များ၊ စဉ်အိုးများအား ဖုံးအုပ်ထားခြင်း၊
  - အဆိပ်ရှိသောအပင်များအား ဖယ်ရှားခြင်း၊
  - သင့်လျော်သော အမှိုက်စွန့်ပစ်သည့် စနစ်ရှိခြင်း၊





- အန္တရာယ်ရှိသောပစ္စည်းကိရိယာများကို ကလေးများ လက်လှမ်းမမီသော နေရာများတွင် သိုလှောင်ထားခြင်း၊
- အစားအသောက်များအား သန့်ရှင်းစွာပြင်ဆင်ဆောင်ရွက်စီမံခြင်း၊
- အာဟာရအုပ်စု မျှတစွာပါဝင်စေရန် ပြင်ဆင်ပေးခြင်း၊
- သဘာဝမဟုတ်သော အရောင်၊ အနံ့၊ အရသာကင်းရှင်းစေခြင်း၊
- ဝန်ထမ်းများ နားလည် လွယ်ကူသော၊ သတ်မှတ်ရက် မကျော်လွန်သောဆေးများ ပါဝင်သည့် ဆေးသေတ္တာတစ်လုံးထားရှိခြင်း။ (နောက်ဆက်တွဲဖြင့် ဖော်ပြထားပါသည်။)



- ၁၁။ အရေးပေါ်အခြေအနေနှင့်သဘာဝဘေးအန္တရာယ်(မီးဘေး၊ရေဘေး၊လေဘေး) အတွက်
- (က) ကာကွယ်ရေးပစ္စည်းများထားရှိ၍
  - (ခ) အစီအစဉ်များကို ကလေးများနှင့်အတူ တစ်နှစ်လျှင်တစ်ကြိမ်
  - (ဂ) ဝန်ထမ်းများနှင့်တစ်နှစ်လျှင် အနည်းဆုံးနှစ်ကြိမ် လက်တွေ့လေ့ကျင့်ပြီးမှတ်တမ်း ထားရှိပါသည်။



၁၂။ နေ့ကလေးထိန်းကျောင်း/ ဌာနများသည် ECCD ဥပဒေပါ အောက်ပါပြဌာန်းချက်များနှင့် ကိုက်ညီအောင် ပံ့ပိုးပေးသည်-

- (က) တာဝန်ခံကျောင်းအုပ်သည် အသက် ၂၅ နှစ်ပြည့်ပြီးသူ၊ အစိုးရ အသိအမှတ်ပြု တက္ကသိုလ် တစ်ခုခုမှဘွဲ့တစ်ခုခုဖြစ်စေ၊ ကလေးသူငယ်ကျွမ်းကျင်မှုဆိုင်ရာ ဒီပလိုမာအောင်လက်မှတ်ဖြစ်စေ ရရှိသူ သို့မဟုတ် သက်ဆိုင်ရာဒေသ အခြေအနေ အရ လူမှုဝန်ထမ်းဦးစီးဌာနက လက်ခံသည့် ပညာအရည်အချင်းနှင့် ပြည့်စုံသူဖြစ်ရမည်။
- (ခ) တာဝန်ခံကျောင်းအုပ်နှင့် အနည်းဆုံးဆရာတစ်ဦးတို့သည် လူမှုဝန်ထမ်းဦးစီးဌာနက ကြီးကြပ်ဖွင့်လှစ်သော သို့မဟုတ် သင့်လျော်သည်ဟု လက်ခံသော အသက် (၃) နှစ် မပြည့်သေးသူများ ပြုစုပျိုးထောင်ရေးသင်တန်းတစ်ခုခုကို တက်ရောက် အောင်မြင် ပြီးသူများ ဖြစ်ရမည်။
- (ဂ) (၃) နှစ်မပြည့်မီ ကလေးများပြုစုပျိုးထောင်ရေးလမ်းညွှန်အပြင် သီးခြားညွှန်ကြား ချက်များနှင့်အညီ ပြုစုပျိုးထောင်ပေးရမည် ။
- (ဃ) အသက် နှစ်နှစ်အောက်ကလေးသုံးဦးလျှင် ဆရာတစ်ဦး၊ အသက် နှစ်နှစ်မှ သုံးနှစ် အထိ ကလေးခြောက်ဦးလျှင် ဆရာတစ်ဦး ရှိရမည်။
- (င) နေ့ကလေးထိန်းဌာနဖွင့်လှစ်မည့်အဆောက်အအုံသည် ကလေးသူငယ်တစ်ဦးစီ အတွက် အနည်းဆုံးဧရိယာ ပျမ်းမျှ ၁၈ စတုရန်းပေစီ အကျယ်အဝန်းရှိရမည်။
- (စ) လူမှုဝန်ထမ်းဦးစီးဌာနက အခါအားလျော်စွာ သတ်မှတ်သောအချက်များနှင့် ညီညွတ် ရမည်။





၁.၄ (ဃ) မိဘရပ်ရွာနှင့် ပူးပေါင်းဆောင်ရွက်မှု

- ၁၃။ နေ့ကလေးထိန်းဌာနများတွင် မိဘများ၊ မိသားစုဝင်များနှင့် ဆက်သွယ်ရေးအတွက် စနစ်ကျသည့် ပုံမှန်အစီအစဉ်များကို ထားရှိရန် ဆောင်ရွက်ပေးသည်။ ( ဥပမာ - သတင်းလွှာ၊ လက်ကမ်းစာစောင်များပြုစုပေးခြင်း၊ လိုအပ်လျှင် မိဘများနှင့်ပူးပေါင်း၍ ဆပ်ကော်မတီများ ဖွဲ့စည်းခြင်း)
- ၁၄။ နေ့ကလေးထိန်းဌာနများ၏လုပ်ဆောင်မှုအစီအစဉ်များအပေါ်မိဘများနှင့် မိသားစုဝင်များမှ ဝေဖန်အကြံပြုနိုင်ရန် စီစဉ်ဆောင်ရွက်ထားရှိသည်။
- ၁၅။ ECCD ကော်မတီကိုတက်ကြွ၍ ကျား/မ မခွဲခြားဘဲ စိတ်ဝင်စားသူများ၊ အတွေ့အကြုံများသည့် အသက်ကြီးသူများ၊ လူငယ်များဖြင့် ဖွဲ့စည်းထားသည်။ (ကော်မတီ၏ တာဝန်ဝတ္တရားများကို နောက်ဆက်တွဲဖြင့် ဖော်ပြထားပါသည်။)



၁.၄ (င) အခြားအဖွဲ့အစည်းများနှင့်ပူးပေါင်းဆောင်ရွက်မှု

၁၆။ ရပ်ရွာအတွင်း ကလေးသူငယ်နှင့် မိသားစု ထောက်ပံ့ဝန်ဆောင်မှုများပေးသော အဖွဲ့အစည်းများ စာရင်းပြုစု၍ ထားပေးသည်။ (ဥပမာ - ကျန်းမာရေးဌာန၊ မိခင်နှင့်ကလေး၊ လူမှုဝန်ထမ်း၊ အစိုးရမဟုတ်သောအဖွဲ့အစည်းများ)

၁၇။ နေ့ကလေးထိန်းကျောင်း/ဌာနများတွင် ကလေးများ၏ကျန်းမာရေးစစ်ဆေးမှုဆိုင်ရာလုပ်ငန်းများ ဆောင်ရွက်နိုင်ရန် သက်ဆိုင်ရာအဖွဲ့အစည်းများနှင့် ဆက်သွယ်ပေးသည်။



၁၈။ ကလေးများအတွက် လိုအပ်သော အထောက်အကူများရရှိစေရန် ကလေးဖွံ့ဖြိုးရေး လုပ်ဆောင်နေသောအဖွဲ့အစည်းပုဂ္ဂိုလ်များ၊ အခြားအဖွဲ့အစည်းများနှင့် အတွေ့အကြုံဖလှယ်မှု၊ ဆက်သွယ်မှုများ ရရှိစေရန် လိုအပ်သလို ကူညီပံ့ပိုးမှုများ ဆောင်ရွက်ပေးသည်။



၁.၄ (စ) ရန်ပုံငွေရရှိရေးဆောင်ရွက်ပေးမှု

၁၉။ ရပ်ရွာအခြေပြု နေ့ကလေးထိန်းကျောင်း/ဌာနများအတွက် မှန်ကန်သောနည်းလမ်းဖြင့် ရန်ပုံငွေတိုးမြှင့်ရရှိရေးကို ဆောင်ရွက်ရမည်။



### နောက်ဆက်တွဲ

#### ၁။ နေ့ကလေးထိန်းဌာနတွင် ထိန်းသိမ်းထားရှိရမည့် အထောက်အထားမှတ်တမ်းများ

- (က) ကလေးများ၏ကျောင်းဝင်မှတ်တမ်း(ကိုယ်ရေးအချက်အလက်၊ အစာဓာတ်မတုံ့မှုနှင့် လျှို့ဝှက်ချက်)
- (ခ) ကျောင်းခေါ်ချိန်စာရင်း
- (ဂ) အစည်းအဝေးမှတ်တမ်းများ
  - မိဘဆရာအသင်းအစည်းအဝေးမှတ်တမ်း(သို့) ECCD ကော်မတီအစည်းအဝေးမှတ်တမ်း
  - ရပ်ရွာလူထုနှင့်ဆွေးနွေးသည့် အစည်းအဝေးမှတ်တမ်း
  - ကျန်းမာရေးဆိုင်ရာ ဆွေးနွေးခြင်း အစည်းအဝေးမှတ်တမ်း
  - ဝန်ထမ်းရေးရာအစည်းအဝေးမှတ်တမ်း
- (ဃ) အလှူရှင်မှတ်တမ်း
- (င) ဧည့်မှတ်တမ်း
- (စ) လှုပ်ရှားမှုဓာတ်ပုံမှတ်တမ်း
- (ဆ) ကလေးဖွံ့ဖြိုးမှုမှတ်တမ်း (ကလေးဖွံ့ဖြိုးမှုမှတ်တိုင်၊ ကြည့်ရှုလေ့လာခြင်းမှတ်တမ်း၊ ကလေးဖွံ့ဖြိုးမှုအဆင့်ဆင့်ပြလက်ရာမှတ်တမ်း၊ ကလေးထူးခြားမှုမှတ်တမ်း)
- (ဇ) ကလေးများ၏ကျန်းမာရေးဆိုင်ရာ ဆေးမှတ်တမ်း
- (ဈ) ကျောင်းရှိပစ္စည်းစာရင်း
- (ည) ငွေအရအသုံးဆိုင်ရာစာရင်း
- (ဋ) မြေပုံ၊ ပိုင်ဆိုင်ခွင့်မှတ်တမ်း
- (ဌ) ဝန်ထမ်းနေ့စဉ်တက်မှတ်တမ်း
- (ဍ) နေ့ကလေးထိန်းဌာနတည်ထောင်ခွင့်ပြုမိန့်

### နောက်ဆက်တွဲ

#### ၂။ နေ့ကလေးထိန်းကျောင်း/ဌာနနှင့်ပတ်သက်သောထုတ်ပြန်ချက်များ

- (က) နေ့ကလေးထိန်းကျောင်း/ဌာန၏ သင်ကြားသင်ယူမှုဆိုင်ရာအစီအစဉ်များ  
(ခြောက်လစာ၊ တစ်လစာနှင့် တစ်ပတ်စာ အစီအစဉ်များ )
- (ခ) နေ့ကလေးထိန်းကျောင်း/ဌာနဖွင့်လှစ်ရခြင်း၏ရည်ရွယ်ချက်များ
- (ဂ) ဝန်ထမ်းရွေးချယ်ခန့်ထားရေးဆိုင်ရာ သတ်မှတ်ချက်များ
- (ဃ) ကလေးလက်ခံရေးဆိုင်ရာ စည်းမျဉ်းများ
- (င) ကျန်းမာရေးနှင့် ဘေးကင်းလုံခြုံရေးဆိုင်ရာ ကာကွယ်ထားရှိမှုများ
- (စ) ဝန်ထမ်းများ၏နယ်ပယ်အလိုက်ကျွမ်းကျင်မှုနှင့် တာဝန်ဝတ္တရားများ  
(မှတ်ချက်။ သက်ဆိုင်ရာဌာနအဖွဲ့အစည်း၊ကျောင်းအလိုက် ဝန်ထမ်းများ၏ တာဝန်ဝတ္တရားများကို ထုတ်ပြန်၍ ကပ်ထားရန် )

#### ၃။ နေ့ကလေးထိန်းကျောင်း/ဌာန၏ တာဝန်ဝတ္တရားများ

- (က) ကော်မတီသည် ကလေးသူငယ်ဘက်စုံဖွံ့ဖြိုးရေးလုပ်ငန်းအတွက် စီမံကိန်းရည်မှန်းချက်များ လုပ်ငန်းစဉ်များ ချမှတ်ဆောင်ရွက်ရမည်။
- (ခ) ကော်မတီသည်ကျောင်း/ဌာနဖွံ့ဖြိုးတိုးတက်ရေးအတွက် တက်ကြွစွာဆောင်ရွက်ရမည်။
- (ဂ) ကော်မတီဝင်များသည်ကျောင်း/ဌာနနှင့်ရပ်ရွာအကြား ကောင်းမွန်သော ဆက်သွယ် ဆောင်ရွက်မှုများ ရရှိစေရေး တာဝန်ယူဆောင်ရွက်ရမည်။
- (ဃ) ကော်မတီသည် ကျောင်းအဆောက်အအုံနှင့်ကျောင်းပတ်ဝန်းကျင်အား မပျက်စီးစေရေးနှင့် သန့်ရှင်းသပ်ရပ်၍ ဘေးအန္တရာယ်ကင်းရှင်းပြီး စိတ်ချလုံခြုံသောပတ်ဝန်းကျင်ဖြစ်ရေး အတွက် ကူညီပံ့ပိုးရမည်။
- (င) ကော်မတီသည်ကလေးများအတွက် နေ့ကလေးထိန်းဌာန အတွင်း/အပြင် သင်ထောက်ကူ နှင့် ကစားစရာများ ပြုလုပ်ဖြည့်ဆည်းဆောင်ရွက်ပေးရမည်။
- (စ) ကော်မတီနှင့်ကော်မတီဝင်များ အပြောင်းအလဲရှိပါက လုပ်ငန်းနှင့်ပတ်သက်သည့်အကြောင်း အရာများကို ကော်မတီအသစ်အား စနစ်တကျလွှဲပြောင်း၊ ရှင်းလင်းပြောပြပေးရမည်။
- (ဆ) ကော်မတီဝင်များ(ဥက္ကဋ္ဌနှင့် အတွင်းရေးမှူးများအပါအဝင်)၏တာဝန်နှင့်ဆပ်ကော်မတီ များ၏ တာဝန်နှင့် ဝတ္တရားများကို ရေးဆွဲဖော်ထုတ်အပ်နှင်းထားရမည်။

### ၁. မိခင်နို့တိုက်ကျွေးရန်နေရာစီစဉ်ခြင်း

#### ၁.၁ လုပ်ငန်း/ ဌာနများတွင် မိခင်နို့တိုက်ကျွေးရန်နေရာစီစဉ်ခြင်း

လုပ်ငန်းခွင်များတွင် အသက်မွေးစမှ(၆)လအရွယ်ကလေးများကို ပြုစုစောင့်ရှောက်သော အစီအစဉ်များရှိပါက အသုံးပြုရန်အညွှန်းကိန်းများ

- (က) (မိခင်များ) နို့တိုက်ကျွေးသောနေရာသည် အရေးပေါ်အခြေအနေတစ်ရပ်ရပ်နှင့် ကြိုပါက အလွယ်တကူ ဝင်ထွက်သွားလာနိုင်သောနေရာဖြစ်သည်။ မိခင်များ သီးသန့် နို့တိုက်ကျွေးသောနေရာဖြစ်သည်။
- (ခ) လေဝင်လေထွက်ကောင်းသည်။ တိတ်ဆိတ်၍ အန္တရာယ်ကင်းသည်။
- (ဂ) ကလေးငယ်များအား တစ်ကိုယ်ရည်သန့်ရှင်းရေးနှင့် မိခင်လက်သန့်ရှင်းရေး ပြုလုပ်နိုင်ရန် စီစဉ်ပေးထားသည်။ ကလေးတစ်ဦးချင်းစီ၏ပစ္စည်းများ သီးသန့်ထားရန်နေရာရှိသည်။
- (ဃ) ကလေးသိပ်ရန် လုံခြုံ၍ အကာအကွယ်ပါသော ကလေးအိပ်ရန်နေရာ၊ ကလေးတွား သွားရန် သန့်ရှင်း၍ အန္တရာယ်ကင်းသောနေရာများ စီစဉ်ထားသည်။  
(ဥပမာ- တံခါးသေးလေးဖြင့် ကာရံထားရန်၊ အလွယ်တကူ သန့်ရှင်းရေးလုပ်နိုင်သော အခင်း၊ ပစ္စည်းများဖြင့်စီစဉ်ဆောင်ရွက်ထားရန်) အန္တရာယ်ရှိသောကိရိယာများ၊ ပစ္စည်းများကို ကလေးများ လက်လှမ်းမမီသောနေရာများတွင် ထားရှိသည်။
- (င) ကလေးအတွက်ဖွံ့ဖြိုးမှုနှင့်ကိုက်ညီသော၊ ကလေးဦးရေနှင့် လိုက်လျောညီထွေရှိသော အန္တရာယ်ကင်းသောကစားစရာပစ္စည်းများ စီစဉ်ထားသည်။ (ဥပမာ-ဂျောက်ဂျက်၊ အသံမြည်သော၊ အရောင်တောက်ပပျော့ပြောင်းသောကစားစရာများ)
- (စ) အညစ်အကြေးများ စနစ်တကျစွန့်ပစ်ရန်နေရာနှင့် စနစ်ရှိရမည်။ အခန်းတွင်းပရိဘောဂများ၊ ကိရိယာများ၊ ပစ္စည်းများနှင့်အရုပ်များ၏သန့်ရှင်းမှုနှင့် အန္တရာယ်ကင်းမှုကို အမြဲထိန်းသိမ်းသည်။

#### ၁.၂ စီမံခန့်ခွဲမှု

- (က) နို့တိုက်မိခင်ကို အချိန်မှန်မှန်နို့တိုက်နိုင်ရန် ခွင့်ပြုပေးသည်။
- (ခ) ကလေးပြုစုစောင့်ရှောက်သူများ၊ မိခင်များမှအပ အခြားတာဝန်မရှိသူများ ဝင်ထွက်ခြင်းမပြုရန် စီစဉ်ဆောင်ရွက်ထားရမည်။ (ကျန်းမာရေးနှင့်လုံခြုံရေးအရ)
- (ဂ) ကလေးဖွံ့ဖြိုးမှု ဆိုင်ရာဝန်ဆောင်မှုများ အသိပညာပေးအစီအစဉ်များ ချိတ်ဆက် ဆောင်ရွက်ပေးခြင်းများကို စီစဉ်ဆောင်ရွက်ပေးရမည်။ (ဥပမာကာကွယ်ဆေးထိုးခြင်း အစီအစဉ်များ၊ သားဆက်ခြားခြင်း၊ အာဟာရကျွေးမွေးခြင်း အစရှိသည် )
- (ဃ) ပြုစုစောင့်ရှောက်သူ (သို့) မိခင်ထံမှ ပုံမှန်အကြံပြုချက် ရယူရမည်။



- (င) အလုပ်သမားအခွင့်အရေးနှင့် ခံစားခွင့်များကို လိုက်နာဆောင်ရွက်ရမည်။
- (စ) လုပ်ငန်းခွင်ရှိ နေ့စဉ်တက်ရောက်သူ လူစာရင်းတွင် ကလေးနှင့် ပြုစုစောင့်ရှောက်သူ စာရင်းကိုပါ ထည့်သွင်းထား၍ စီမံခန့်ခွဲရေးဌာနသို့ ပေးပို့ရမည်။

<p style="text-align: center;">ရှေးဦးအရွယ်ကလေးသူငယ် ပြုစုပျိုးထောင်ရေးနှင့် ဖွံ့ဖြိုးရေးဆိုင်ရာ အရည်အသွေးဆန်းစစ်အကဲဖြတ်လွှာ</p>	<p style="text-align: right;">ပုံစံ(၁)</p> <p style="text-align: center;">နေ့ကလေးထိန်းကျောင်းဝန်ဆောင်မှု အညွှန်းကိန်းများ (အသက် ၆လ မှ ၃နှစ် ကလေးများအတွက်)</p>
<p>ကျောင်း/ဌာနအမည်</p> <p>-----</p> <p>-----</p> <p>ရပ်ကွက်/ကျေးရွာ</p> <p>-----</p> <p>-----</p> <p>မြို့နယ်</p> <p>-----</p> <p>-----</p> <p>တိုင်းဒေသကြီး/ပြည်နယ်</p> <p>-----</p> <p>-----</p>	<p>ဖြည့်သွင်းသူ</p> <p>-----</p> <p>-----</p> <p>ရာထူး/တာဝန်</p> <p>-----</p> <p>-----</p> <p>ရက်စွဲ</p> <p>-----</p> <p>-----</p>

စဉ်	အကြောင်းအရာ	၀	၁	၂	၃
၁။	<p>၁.၁ နေ့ကလေးထိန်းကျောင်း/ဌာန နှင့် ပတ်ဝန်းကျင်</p> <p>၁.၁(က) ရုပ်ပိုင်းဆိုင်ရာဖွဲ့စည်းပုံ</p> <p>နေ့ကလေးထိန်းကျောင်း/ဌာန၏တည်နေရာသည် ကလေးများအတွက်</p> <p>(က) ဘေးကင်းလုံခြုံ၍</p> <p>(ခ) အလင်းရောင်နှင့် လေဝင်လေထွက်ကောင်းပြီး</p> <p>(ဂ) ဆူညံသံကင်းသောနေရာဖြစ်သည်။</p> <p>(တစ်ချက် တစ်မှတ်ပေးရန်)</p>				
၂။	<p>နေ့ကလေးထိန်းကျောင်း/ဌာနတွင် အောက်ပါထုတ်ပြန်ချက်များကို သိသာထင်ရှားမြင်သာစွာ ရေးသားထုတ်ပြန်၍ ကပ်ထားပါသည် -</p> <p>(က) နေ့ကလေးထိန်းကျောင်း/ဌာနလုပ်ငန်း၏ရည်မှန်းချက်၊ ရည်ရွယ်ချက်များနှင့် ဝန်ထမ်းဖွဲ့စည်းပုံ</p> <p>(ခ) ကလေးတိုင်း အကျုံးဝင်ရရှိနိုင်သော ဘက်စုံဖွံ့ဖြိုးရေးလုပ်ငန်းစဉ်များ</p> <p>(ဂ) မိဘရပ်ရွာပူးပေါင်းပါဝင်မှုအစီအစဉ်များ</p> <p>(ဃ) ကလေးများဘက်စုံဖွံ့ဖြိုးရေးလုပ်ငန်းစဉ်များ</p> <p>(င) ပြုစုစောင့်ရှောက်သူများ၏အတတ်ပညာပိုင်းဆိုင်ရာကျွမ်းကျင်မှုများ</p> <p>(စ) နေ့ကလေးထိန်းကျောင်း/ဌာန တည်ထောင်ခွင့်ပြုမိန့်</p> <p>(တစ်ချက် ၀.၅မှတ်ပေးရန်)</p>				
၃။	<p>အသက်သုံးနှစ်မပြည့်သေးသူများပြုစုပျိုးထောင်ရေးသင်တန်းမှ နေ့ကလေးထိန်းကျောင်း/ဌာန ပြင်ဆင်ဖွဲ့စည်းပုံသင်ခန်းစာနှင့်အညီ နေ့ကလေးထိန်းကျောင်း/ဌာနများတွင် ကလေး၏အသက် အရွယ်နှင့်ကိုက်ညီသော -</p> <p>(က) အခန်းဖွဲ့စည်းမှုပုံစံသတ်မှတ်ချက်များ</p> <p>(ခ) ပရိဘောဂအသုံးအဆောင်များ</p> <p>(ဂ) ရေအိမ်စနစ် (အိမ်သာအိုး၊ ခွက်)...</p> <p>(ဃ) လက်ဆေးရန်နေရာနှင့် လက်သုတ်စရာများ</p> <p>(င) သန့်ရှင်းသောသောက်ရေ</p> <p>(စ) သန့်ရှင်းသောသုံးရေအတွက် သင့်လျော်သောနေရာများ၊ လုံခြုံဘေးကင်းသောသတ်မှတ် ချက်များရှိသည်။ (တစ်ချက် ၀.၅မှတ်ပေးရန်)</p>				



စဉ်	အကြောင်းအရာ	၀	၁	၂	၃
၄။	<p>ကျောင်း/ဌာနတွင်း၊ ကျောင်း/ဌာနပြင် ဘေးကင်း(လုံခြုံ)ရေးအတွက် လိုက်နာရမည့် အောက်ပါ လိုအပ်ချက်များကို ဖြည့်ဆည်းထားရှိသည် -</p> <p>(က) ကလေးများအတွက် လုံခြုံရေးအစီအစဉ်များရှိခြင်း (ဥပမာ-သံဘာဂျာတံခါး၊ပတ္တ၊ တံခါးမညပ်စေရန်စီစဉ်ထားခြင်းနှင့် လျှပ်စစ်ထွက်ပေါက်များကို ဖုံးအုပ်ထားခြင်းများ)</p> <p>(ခ) ကလေးများဘေးကင်းလုံခြုံရန်အတွက် လှေကား၊ မီးဖိုဆောင်၊ ရေကန်များတွင် သင့်လျော်သော အတားအဆီးများ ထားရှိခြင်း၊</p> <p>(ဂ) အစားအသောက် (အိမ်မှသယ်ဆောင်လာသောအစားအစာများ အပါအဝင်) ကျွေးမွေးမှုအစီအစဉ်၊ ပြင်ဆင်မှုနှင့် သိုလှောင်ထားရှိမှုတို့တွင် သန့်ရှင်းမှုရှိစေရန် စနစ်တကျ စီစဉ်ထားရှိခြင်း၊</p> <p>(ဃ) ထိခိုက်အန္တရာယ်ဖြစ်နိုင်သည့် ကျောင်းပြင်ပရှိအရာများအား ဘေးကင်းလုံခြုံရန် စီစဉ်ထားခြင်း၊ (ဥပမာ-ရေနုတ်မြောင်းများကို ဖုံးအုပ်ထားခြင်း၊ အဆိပ်ရှိသောအပင်များကို ဖယ်ရှားခြင်း)</p> <p>(င) ခြင်ပေါက်ဖွားသည့်နေရာများအား ခြင်ပေါက်နိုင်ရန် စီစဉ်ထားရှိခြင်း</p> <p>(စ) စွန့်ပစ်ရမည့်အရာများ၊ အမှိုက်များကို သတ်မှတ်ထားသောနေရာသို့ နေ့စဉ်စွန့်ပစ်ခြင်း၊ (ဥပမာ - အမှိုက်သိမ်းစနစ်အသုံးပြုခြင်း၊ တွင်းတူး၍ မြေမြုပ်ခြင်း၊ဆွေးမြေ့လွယ်သော၊ အမှိုက်နှင့် မဆွေးနိုင်သောအမှိုက်များ ခွဲခြား၍ စနစ်တကျ စွန့်ပစ်ခြင်း)</p> <p>(ဆ) အတွင်းကစားသောနေရာများအပါအဝင် ပရိဘောဂများ၊ ကိရိယာများ၊ပစ္စည်းများနှင့် အရုပ်များကို သန့်ရှင်းပြီး အန္တရာယ်ကင်းစေရန် အမြဲဆောင်ရွက်ထားခြင်း</p> <p>(ဇ) ပြင်ပကစားသောနေရာများရှိ ကိရိယာများ၊ ပစ္စည်းများနှင့် အရုပ်များကို သန့်ရှင်းပြီး အန္တရာယ်ကင်းစေရန် အမြဲဆောင်ရွက်ထားခြင်း</p> <p>(ဈ) ကလေးများအတွက် အန္တရာယ်ရှိစေနိုင်သည့် သေးငယ်သော ကစားစရာနှင့် ပစ္စည်းများ မထားရှိခြင်း၊</p> <p>(ည) အန္တရာယ်ရှိသောပစ္စည်းများ၊ ဆေးသေတ္တာ၊ တန်ဆာပလာများနှင့် ကိရိယာများကို ကလေးများ လက်လှမ်းမမီသောနေရာတွင် သိုလှောင်ထားရှိခြင်း။</p> <p>(တစ်ချက်လျှင် ၀.၃မှတ်ပေးရန်)</p>				
၅။	<p>ကလေးများ၏ဖန်တီးတီထွင်မှုလုပ်ဆောင်ချက်များကို ကျောင်း/ဌာနတွင်းနှင့် အပြင်၌ အခါအားလျော်စွာ ထင်ထင်ရှားရှား ခင်းကျင်းပြသရန်နေရာရှိသည်။</p> <p>ဌာနတွင်းနှင့် အပြင်တွင် အခါအားလျော်စွာ ပြောင်းလဲခင်းကျင်းပြသပါက (၃)မှတ်။</p> <p>ဌာနတွင်းနှင့် အပြင်တွင် ပုံသေခင်းကျင်းပြသပါက (၂)မှတ်။</p> <p>ဌာနတွင်းတွင်သာ ပုံသေခင်းကျင်းပြသပါက (၁)မှတ်။</p>				

စဉ်	အကြောင်းအရာ	၀	၁	၂	၃
၆။	<p>၁.၁(ခ) ကစားရန်နေရာများ</p> <p>နေ့ကလေးထိန်းကျောင်း/ဌာနများတွင် ကလေးများ၏သင်ယူမှုနှင့် စူးစမ်းလေ့လာမှုကို တိုးမြှင့်နိုင်ရန် အချိန်တိုင်း အလွယ်တကူ ကြီးကြပ်စစ်ဆေးနိုင်ပြီး ကလေးများ လက်လှမ်းမီနိုင်သည့်</p> <p>(က) အသက်အရွယ်နှင့်ကိုက်ညီသော</p> <p>(ခ) သန့်ရှင်းပြီးအန္တရာယ်ကင်းသော</p> <p>(ဂ) ကလေးဦးရေနှင့်ကိုက်ညီသောကစားစရာနှင့် သင်ထောက်ကူပစ္စည်းများ ထားရှိသည်။</p> <p>(တစ်ချက်တစ်မှတ်ပေးရန်)</p>				
၇။	<p>အောက်ဖော်ပြပါ ကျောင်းတွင်းသင်ယူရာနေရာများတွင် ကစားရန်ပစ္စည်းများကို ကလေးဦးရေနှင့် မျှတအောင် ထားရှိအသုံးပြုသည်။</p> <p>(က) ရွံ့၊ ဖယောင်းရောင်စုံ၊ ကြိုးသီခြင်း၊ ကြိုးထိုးခြင်းစသည့် လက်မှုလုပ်ငန်းများဖြင့် ကလေးများ၏ လက်ချောင်းကြွက်သားများ သန်မာစေရန်နှင့် စိတ်ကူးအမျိုးမျိုးဖွံ့ဖြိုးစေရန်အတွက် တီထွင်ဖန်တီးကစားရန်နေရာရှိခြင်း၊</p> <p>(ခ) သစ်သားတုံးများနှင့် အခြားတည်ဆောက်ကစားနိုင်သည့်ပစ္စည်းများထားရှိသော အမျိုးမျိုးဖန်တီးတည်ဆောက်ကစားရန်နေရာရှိခြင်း၊</p> <p>(ဂ) ကလေးများ၏စိတ်လှုပ်ရှားမှုနှင့် လူမှုရေးဖွံ့ဖြိုးတိုးတက်မှုကို အထောက်အကူပြုသော အဝတ်အစားများ၊ အရုပ်များ၊ အိမ်အသုံးအဆောင်ပစ္စည်းများထားရှိသည့် အတုယူကစားရန်နေရာရှိခြင်း၊</p> <p>(ဃ) ကလေးများအား အသိဉာဏ်တိုးပွားစေပြီး စဉ်းစားတွေးခေါ်မှုကို လှုံ့ဆော်ပေးသော ဉာဏ်ရည်ဖွံ့ဖြိုးတိုးတက်ရေးအတွက် ကစားရန်နေရာရှိခြင်း၊</p> <p>(င) စာအုပ်များကိုင်တွယ် ကြည့်ရှုရန်၊ စာလုံးများနှင့်ရင်းနှီးစေရန်အတွက် ရုပ်ပြပုံပြင်စာအုပ်များ ကြည့်ရှုလေ့လာရန် နေရာရှိခြင်း၊</p> <p>(စ) ကလေးများကိုင်တွယ်တီးခတ်ကစားနိုင်သည့် တူရိယာပစ္စည်းများဖြင့်ကစားရန်နေရာရှိခြင်း။</p> <p>(တစ်ချက်လျှင် ၀.၅မှတ်ပေးရန်)</p>				
၈။	<p>အောက်ဖော်ပြပါ ကျောင်းပြင်ပသင်ယူရန်နေရာများ၊ ကစားရန်ပစ္စည်းများကို ကလေးဦးရေနှင့် ကိုက်ညီအောင် ထားရှိအသုံးပြုပါသည်။</p> <p>(က) သင်ယူမှုအတွေ့အကြုံများနှင့် ကာယဆိုင်ရာဖွံ့ဖြိုးမှုအတွက် ပြင်ပကစားရန် နေရာအထူးသဖြင့်သဘာဝပတ်ဝန်းကျင်ကို စူးစမ်းလေ့လာရန်နေရာ ဖန်တီးပြုလုပ်ထားရှိခြင်း၊</p> <p>(ခ) အန္တရာယ်ကင်း၍ တန်ဖိုးနည်းသော်လည်း သင်ယူမှုတန်ဖိုးမြင့်မားသော အုန်းမှုတ်ခွက်၊</p>				



စဉ်	အကြောင်းအရာ	၀	၁	၂	၃
	<p>ပလတ်စတစ်ဘူး၊ ဂေါ်ပြား၊ ဆန်ကော၊ ဆန်ကာစသည့်အရာများဖြင့် ကစားနိုင်သည့် သဲကစားရန်နေရာရှိခြင်း၊</p> <p>(ဂ) အရွယ်အစား၊ ပုံသဏ္ဍာန်အမျိုးမျိုးရှိသော ပလတ်စတစ်ခွက်၊ ဘူးများ၊ ကတော့ စသည်များ ဖြင့် ကစားနိုင်သည့် ရေကစားရန်နေရာရှိခြင်း၊</p> <p>(ဃ) ရွံ့၊ ဂျုံ၊ ခဲမပါသောရောင်စုံရေဆေးများနှင့် အမျိုးမျိုးဖန်တီးကစားနိုင်သည့် တီထွင်ဖန်တီး ကစားရန် နေရာရှိခြင်း၊</p> <p>(င) ကလေးများ လှုပ်ရှားပြေးလွှားကစားရန် နေရာလွတ်ရှိခြင်း၊</p> <p>(စ) ကလေးများ လှုပ်လှုပ်ရှားရှားကစားရန် ပစ္စည်းများရှိခြင်း၊ (ရွှေ့ပြောင်းနိုင်သော ကစားစရာ များနှင့် မရွှေ့ပြောင်းနိုင်သောကစားစရာများအားလုံး အကျုံးဝင်ပါသည်။</p> <p>(တစ်ချက်လျှင် ၀.၅မှတ်ပေးရန်)</p>				
၉။	<p>၁.၁(ဂ) မသန်စွမ်းကလေးများနှင့် အထူးပြုစုစောင့်ရှောက်ရန်လိုအပ်သောကလေးများ မသန်စွမ်းကလေးငယ်များနှင့် အထူးပြုစုစောင့်ရှောက်ရန် လိုအပ်သောကလေးများ အများဆုံး ပါဝင်ဆောင်ရွက်နိုင်မည့် လိုက်လျောညီထွေသော၊ အတားအဆီးကင်းသော ပတ်ဝန်းကျင် ရှိသည်။</p> <p>(လေ့ကျင့်ပေးထားသော ကလေးပြုစုစောင့်ရှောက်သူရှိလျှင် (၁) မှတ်</p> <p>ပစ္စည်းများ ပြည့်စုံစွာထားရှိလျှင် (၁) မှတ်</p> <p>စနစ်တကျ လေ့ကျင့်ပြုစုပေးလျှင် (၁) မှတ်)</p>				
၁။	<p>၁.၂ ကလေးပြုစုစောင့်ရှောက်သူများ</p> <p>၁.၂(က) ကလေးနှင့် အပြန်အလှန်ဆက်သွယ်ခြင်း</p> <p>ကလေးပြုစုစောင့်ရှောက်သူသည် ကလေးများ၏ကျောထောက်နောက်ခံ၊ ကိုယ်ရည်ကိုယ်သွေး နှင့် အရည်အချင်းတို့ မည်သို့ပင်ရှိစေကာမူ ကျား/မခွဲခြားမှုမရှိဘဲ တန်းတူချစ်ခင်တန်ဖိုးထား ဆက်ဆံသည်။</p> <p>(အမြဲလိုက်နာကျင့်သုံးပါက (၃) မှတ်</p> <p>အများအားဖြင့် လိုက်နာကျင့်သုံးပါက (၂) မှတ်</p> <p>တစ်ခါတစ်ရံသာ လိုက်နာကျင့်သုံးပါက (၁) မှတ်)</p>				
၂။	<p>ကလေးပြုစုစောင့်ရှောက်သူသည် ကလေးများအတွက် အပြန်အလှန်ဆက်ဆံနိုင်သော အခွင့်အလမ်းများကို မည်သည့်အချိန်မဆို ခွင့်ပြုသည်။</p> <p>(အမြဲလိုက်နာကျင့်သုံးပါက (၃) မှတ်</p>				

စဉ်	အကြောင်းအရာ	၀	၁	၂	၃
	<p>အများအားဖြင့် လိုက်နာကျင့်သုံးပါက (၂) မှတ်</p> <p>တစ်ခါတစ်ရံသာ လိုက်နာကျင့်သုံးပါက (၁) မှတ်</p>				
၃။	<p>ကလေးပြုစုစောင့်ရှောက်သူသည် ကလေးများ၏ကြိုးပမ်းအားထုတ်မှုများနှင့် လုပ်ဆောင်ချက်များကို ဂရုတစိုက်နားထောင်ပေးခြင်း၊ ပြီးပြီးချိန်ပြောဆိုဆက်ဆံခြင်း၊ တိတိကျကျပြောဆို၍ ချီးမွမ်းခြင်း၊ အားပေးခြင်း၊ အမှန်ပြောဆိုတတ်ရန် လေ့ကျင့်ပေးခြင်း၊ အသိအမှတ်ပြုခြင်းများကို ပြုလုပ်ပေးသည်။</p> <p>(အမြဲလိုက်နာကျင့်သုံးပါက (၃) မှတ်</p> <p>အများအားဖြင့် လိုက်နာကျင့်သုံးပါက (၂) မှတ်</p> <p>တစ်ခါတစ်ရံသာ လိုက်နာကျင့်သုံးပါက (၁) မှတ်)</p>				
၄။	<p>ကလေးပြုစုစောင့်ရှောက်သူသည် ကလေးများ၏ ရုပ်ပိုင်းနှင့် စိတ်ပိုင်းဆိုင်ရာ လိုအပ်ချက်တို့ကို ဖွံ့ဖြိုးမှုအလိုက် အပြုသဘောဆောင်ပြီး (အကြမ်းမဖက်သော) သင့်လျော်သောနည်းလမ်းများဖြင့် ချက်ချင်း တုံ့ပြန်ဆောင်ရွက်ပေးသည်။</p> <p>(အမြဲလိုက်နာကျင့်သုံးပါက (၃) မှတ်</p> <p>အများအားဖြင့် လိုက်နာကျင့်သုံးပါက (၂) မှတ်</p> <p>တစ်ခါတစ်ရံသာ လိုက်နာကျင့်သုံးပါက (၁) မှတ်)</p>				
၅။	<p>ကလေးပြုစုစောင့်ရှောက်သူများသည် ကလေးအချင်းချင်း ကောင်းမွန်သော ဆက်ဆံရေးရရှိစေခြင်း၊ ကလေးအချင်းချင်း ကူညီစေခြင်းနှင့် ကောင်းမွန်သော လူမှုရေးအလေ့အထရှိခြင်း (မျှဝေခြင်း၊ အလှည့်ကျကစားခြင်း) တို့ကို ပြုစုပျိုးထောင်ပေးသည်။</p> <p>(အမြဲလိုက်နာကျင့်သုံးပါက (၃) မှတ်</p> <p>အများအားဖြင့် လိုက်နာကျင့်သုံးပါက (၂) မှတ်</p> <p>တစ်ခါတစ်ရံသာ လိုက်နာကျင့်သုံးပါက (၁) မှတ်)</p>				
၆။	<p>ကလေးများ၏ကိုးကွယ်ယုံကြည်မှုဘာသာကို သိရှိနားလည်ပြီး လေးစားတန်ဖိုးထားသည်။</p> <p>(ဘာသာလူမျိုးမခွဲခြားဘဲ တန်းတူချစ်ချစ်ခင်ခင်နေထိုင်ရန်အမြဲ(နေ့စဉ်လေ့ကျင့်)ဆောင်ရွက်ပေးပါက (၃) မှတ်</p> <p>များသောအားဖြင့်(နေ့ထူးနေ့မြတ်များတွင်သာ)ဆောင်ရွက်ပေးပါက (၂) မှတ်</p> <p>တစ်ခါတစ်ရံသာဆောင်ရွက်ပေးပါက (၁) မှတ်)</p>				



စဉ်	အကြောင်းအရာ	၀	၁	၂	၃
၇။	<p>ကလေးပြုစုစောင့်ရှောက်သူများသည်လူမှုရေးအရလက်ခံသောအပြုအမူများနှင့် “မင်္ဂလာပါ”၊ “ကျေးဇူးတင်ပါတယ်”၊ “ရှင်”၊ “ခင်ဗျာ” အစရှိသောပြောဆိုခြင်းများကို ကလေးများ စံနမူနာထားရန် သုံးနှုန်းပြုမူပြောဆိုသည်။</p> <p>(အမြဲဆောင်ရွက်ပါက (၃) မှတ်)</p> <p>အများအားဖြင့် ဆောင်ရွက်ပါက (၂) မှတ်</p> <p>တစ်ခါတစ်ရံသာ ဆောင်ရွက်ပါက (၁) မှတ်)</p>				
၈။	<p>ကလေးပြုစုစောင့်ရှောက်သူများသည် ကလေး၊ ကလေးမိသားစု၊ လုပ်ဖော်ကိုင်ဖက်များနှင့် ပတ်သက်သည့် လျှို့ဝှက်ထားသည့်အရာများကို တိကျသေချာစွာ စောင့်ထိန်းသည်။</p> <p>(ကာယကံရှင်/မိဘ၏ခွင့်ပြုချက်ရပါက လိုအပ်သောနေရာတွင် ထုတ်ဖော်ပြသခွင့်ရှိသည်။)</p> <p>(အမြဲလိုက်နာကျင့်သုံးပါက (၃) မှတ်)</p> <p>အများအားဖြင့် လိုက်နာကျင့်သုံးပါက (၂) မှတ်</p> <p>တစ်ခါတစ်ရံသာ လိုက်နာကျင့်သုံးပါက (၁) မှတ်)</p>				
၉။	<p>ကလေးပြုစုစောင့်ရှောက်သူများသည် မိမိ၏အသိပညာနှင့် ကျွမ်းကျင်မှု တိုးတက်စေရန် စဉ်ဆက်မပြတ် လေ့လာဆည်းပူးသည်။</p> <p>(က) ပညာရပ်ဆိုင်ရာသင်တန်းများတက်ရောက်ခြင်း၊</p> <p>(ခ) ကိုယ်တိုင်သင်ယူလေ့လာမှုပြုလုပ်ခြင်း၊ (မီဒီယာများနှင့်မှီငြမ်းစာအုပ်များမှတစ်ဆင့်)</p> <p>(ဂ) သုတေသနဆန်းစစ်မှုပြုလုပ်ခြင်း၊ (ကိုယ်ပိုင်လေ့လာမှုမှတ်တမ်းများထားရှိဆောင်ရွက်ခြင်း)</p> <p>(တစ်ချက်တစ်မှတ်ပေးရန်)</p>				
၁၀။	<p>၁.၂(ခ) မိဘများနှင့် အပြန်အလှန်ဆက်သွယ်ခြင်း</p> <p>ကလေးပြုစုစောင့်ရှောက်သူသည် ကလေးမိဘများ၊ အုပ်ထိန်းသူများ၏ ကျောထောက်နောက်ခံ၊ ကိုယ်ရည်ကိုယ်သွေးနှင့် အရည်အချင်းတို့ မည်သို့ပင်ရှိစေကာမူ ကျား/မ ခွဲခြားမှု မရှိဘဲ တန်းတူတန်ဖိုးထား ဆက်ဆံသည်။</p> <p>(အမြဲလိုက်နာကျင့်သုံးပါက (၃) မှတ်)</p> <p>အများအားဖြင့် လိုက်နာကျင့်သုံးပါက (၂) မှတ်</p> <p>တစ်ခါတစ်ရံသာ လိုက်နာကျင့်သုံးပါက (၁) မှတ်)</p>				
၁၁။	<p>ကလေးပြုစုစောင့်ရှောက်သူများသည် ကလေးများ၏အသက်အရွယ်အလိုက်</p> <ul style="list-style-type: none"> <li>- ဖွံ့ဖြိုးတိုးတက်မှုစံနှုန်းများ (ဥပမာ - ကိုယ်အလေးချိန်၊ အရပ်၊ ကိုယ်တိုင်လုပ်ဆောင်နိုင်မှု</li> </ul>				

စဉ်	အကြောင်းအရာ	၀	၁	၂	၃
	<p>စွမ်းရည် အစရှိသည် )ကို အခြေခံသည့် ဖွံ့ဖြိုးတိုးတက်မှုမှတ်တမ်းများ</p> <ul style="list-style-type: none"> <li>- နောက်ဆက်တွဲဆောင်ရွက်ပေးမှုများ (ဥပမာ - ဖွံ့ဖြိုးမှုနှောင့်နှေးခြင်း၊ မသန်စွမ်းမှုတစ်ခုခု ရှိပါက ညွှန်းပိုရန် အကြံဉာဏ်ပေးခြင်း အစရှိသည်)</li> <li>- ကလေးနှင့်ပတ်သက်သည့် ထူးခြားသည့်ဖြစ်စဉ်များ (ထူးခြားသည့်စွမ်းဆောင်မှုများ)</li> <li>- မတော်တဆမှုများ၊ ဖျားနာမှု၊ ဓာတ်မတည့်မှုနှင့် ထိခိုက်မှုများ)ကို မှတ်တမ်းထား၍</li> <li>- မိဘများအား စာဖြင့်ဆက်သွယ်မှုများပြုလုပ်ခြင်းနှင့် ပုံမှန်တွေ့ဆုံခြင်းများ ပြုလုပ်သည်။</li> </ul> <p>(တစ်ချက်တစ်မှတ်ပေးရန်)</p>				
၁၂။	<p>၁၂(ဂ) နေ့ကလေးထိန်းကျောင်း/ဌာနကြီးကြပ်မှုနှင့်အပြန်အလှန်ဆက်သွယ်ခြင်း</p> <p>ကလေးပြုစုစောင့်ရှောက်သူသည် ကလေးများဖွံ့ဖြိုးတိုးတက်မှုနှင့်ပတ်သက်၍ အောက်ပါ နယ်ပယ်များတွင် လေ့လာတွေ့ရှိချက်များကို ကော်မတီသို့တင်ပြ၍ လိုအပ်သောအကူအညီများ ရယူသည်-</p> <ul style="list-style-type: none"> <li>(က) ကျောင်း/ဌာနနှင့် ကျောင်း/ဌာနပတ်ဝန်းကျင်ဆိုင်ရာ လိုအပ်ချက်များ (ရုပ်ပိုင်းဆိုင်ရာ ဖွဲ့စည်းပုံနှင့် ကစားရန်နေရာများ)</li> <li>(ခ) ကလေးများကစားသည့်နေရာနှင့် ကစားစရာများကို ပုံမှန်ဂရုတစိုက်စောင့်ကြည့်လေ့လာရာ မှ တွေ့ရှိချက်များဖြစ်သော ကလေးများဖွံ့ဖြိုးတိုးတက်မှုအရည်အသွေးဆိုင်ရာတွေ့ရှိချက် များ</li> <li>(ဂ) ကလေးများ၏ တိုးတက်လာမှုများနှင့်သက်ဆိုင်သော အထောက်အထားများကို စစ်ဆေးခြင်းမှ တွေ့ရှိ ချက်များ</li> </ul> <p>(တစ်ချက်တစ်မှတ်ပေးရန်)</p>				
၁၃။	<p>၁၂(ဃ) ကလေးပြုစုစောင့်ရှောက်သူများအချင်းချင်း အပြန်အလှန်ဆက်သွယ်ခြင်း</p> <p>ကလေးပြုစုစောင့်ရှောက်သူသည် လုပ်ဖော်ကိုင်ဖက်များအားလုံး၏ ကျောထောက်နောက်ခံ၊ ကိုယ်ရည်ကိုယ်သွေးနှင့် ရာထူးတို့ မည်သို့ပင်ရှိစေကာမူ လုပ်ငန်းအောင်မြင်ရေးအတွက် အချင်းချင်းသိက္ခာရှိရှိ၊ လေးလေးစားစား ရင်းရင်းနှီးနှီး ပူးပေါင်းဆောင်ရွက်သည်။</p> <p>(အမြဲလိုက်နာကျင့်သုံးပါက (၃) မှတ် အများအားဖြင့် လိုက်နာကျင့်သုံးပါက (၂) မှတ် တစ်ခါတစ်ရံသာ လိုက်နာကျင့်သုံးပါက (၁) မှတ်)</p>				
၁၄။	<p>ကလေးပြုစုစောင့်ရှောက်သူများသည် လုပ်ဖော်ကိုင်ဖက်များနှင့်အတူ သတင်းအချက်အလက်နှင့် အရင်းအမြစ်များကို မျှဝေသုံးစွဲပြီး လုပ်ငန်းများကို မိသားစုစိတ်ဓာတ်ဖြင့် အတူတကွ ပူးပေါင်း</p>				



စဉ်	အကြောင်းအရာ	၀	၁	၂	၃
	<p>ဆောင်ရွက်သည်။</p> <p>(အမြဲလိုက်နာကျင့်သုံးပါက (၃) မှတ်</p> <p>အများအားဖြင့် လိုက်နာကျင့်သုံးပါက (၂) မှတ်</p> <p>တစ်ခါတစ်ရံသာ လိုက်နာကျင့်သုံးပါက (၁) မှတ်)</p>				
၁၅။	<p>ကလေးပြုစုစောင့်ရှောက်သူများသည် လက်တွေ့လုပ်ဆောင်ရင်းမှ ရရှိသောအတွေ့အကြုံများ၊ နည်းပညာများကို အခြားသူများအား လေ့ကျင့်မျှဝေပေးသည်။</p> <p>(အမြဲလိုက်နာကျင့်သုံးပါက (၃) မှတ်</p> <p>အများအားဖြင့် လိုက်နာကျင့်သုံးပါက (၂) မှတ်</p> <p>တစ်ခါတစ်ရံသာ လိုက်နာကျင့်သုံးပါက (၁) မှတ်)</p>				
၁၆။	<p>၁.၂(င) ဘေးကင်းလုံခြုံမှုအတွက်ပြုစုစောင့်ရှောက်ခြင်း</p> <p>ကလေးများ ကျောင်း/ဌာနသို့ရောက်ရှိချိန်အပါအဝင် လှုပ်ရှားမှုအားလုံးကို စောင့်ကြည့်စစ်ဆေး ကြီးကြပ်သည်။</p> <p>(အမြဲလိုက်နာကျင့်သုံးပါက (၃) မှတ်</p> <p>အများအားဖြင့် လိုက်နာကျင့်သုံးပါက (၂) မှတ်</p> <p>တစ်ခါတစ်ရံသာ လိုက်နာကျင့်သုံးပါက (၁) မှတ်)</p>				
၁၇။	<p>ကလေး၏ဘေးကင်းလုံခြုံရေးအတွက် မည်သည့်အချိန်မဆို တာဝန်ရှိသူကိုသာ အကြောင်းကြား အပ်နှံသည်။</p> <p>(အမြဲလိုက်နာကျင့်သုံးပါက (၃) မှတ်</p> <p>အများအားဖြင့် လိုက်နာကျင့်သုံးပါက (၂) မှတ်</p> <p>တစ်ခါတစ်ရံသာ လိုက်နာကျင့်သုံးပါက (၁) မှတ်)</p>				
၁၈။	<p>သူစိမ်းများ၏အန္တရာယ်နှင့် မဖွယ်မရာပြုမှုခြင်းများကို ကလေးများကိုယ်တိုင် သိရှိ ရှောင်ရှားနိုင် စေရန် သင်ယူမှုအခွင့်အလမ်းများ ဖန်တီးပေးသည်။</p> <p>(အမြဲလိုက်နာကျင့်သုံးပါက (၃) မှတ်</p> <p>အများအားဖြင့် လိုက်နာကျင့်သုံးပါက (၂) မှတ်</p> <p>တစ်ခါတစ်ရံသာ လိုက်နာကျင့်သုံးပါက (၁) မှတ်)</p>				



စဉ်	အကြောင်းအရာ	၀	၁	၂	၃
၁၉။	<p>ကလေးများ၏ ဘေးကင်းလုံခြုံရေးအတွက် စနစ်ကျသော ကျောင်းကြို/ပို့ချိန် စည်းကမ်းများကို သတ်မှတ်လိုက်နာသည်။</p> <p>(စည်းကမ်းသတ်မှတ်၍ အမြဲလိုက်နာကျင့်သုံးပါက (၃) မှတ်</p> <p>စည်းကမ်းသတ်မှတ်၍ တစ်ခါတစ်ရံသာလိုက်နာကျင့်သုံးပါက (၂) မှတ်</p> <p>စည်းကမ်းများသာ သတ်မှတ်ထားပါက (၁) မှတ်)</p>				
၂၀။	<p>၁.၂(စ) ကိုယ်တိုင်လုပ်ဆောင်နိုင်မှုစွမ်းရည်အတွက် ပြုစုစောင့်ရှောက်ခြင်း</p> <p>ကလေးပြုစုစောင့်ရှောက်သူသည် ကလေးများ၏ ကိုယ်တိုင်လုပ်ဆောင်နိုင်မှုစွမ်းရည် (ဥပမာ- ကိုယ်ပိုင်ပစ္စည်းများကို သတ်မှတ်နေရာတွင် ထားတတ်ခြင်း)များ ရရှိအောင် နေ့စဉ် အစီအစဉ်တွင် ထည့်သွင်းထားသည်။</p> <p>(အစီအစဉ်များရေးဆွဲ၍ အမြဲလက်တွေ့လေ့ကျင့်ဆောင်ရွက်ပေးပါက (၃) မှတ်</p> <p>အစီအစဉ်များရေးဆွဲ၍ တစ်ခါတစ်ရံသာ လက်တွေ့လေ့ကျင့်ဆောင်ရွက်ပေးပါက (၂) မှတ်</p> <p>အစီအစဉ်သာရေးဆွဲထားပါက(၁)မှတ်)</p>				
၂၁။	<p>ကလေးများ အမှီအခိုကင်းစွာဖြင့် လွတ်လပ်စွာ ရွေးချယ်ကစားခွင့်၊ ပူးပေါင်းပါဝင်ခွင့်များ ရရှိရန် ဆောင်ရွက်ပေးသည်။</p> <p>(အမြဲလိုက်နာကျင့်သုံးပါက (၃) မှတ်</p> <p>အများအားဖြင့် လိုက်နာကျင့်သုံးပါက (၂) မှတ်</p> <p>တစ်ခါတစ်ရံသာ လိုက်နာကျင့်သုံးပါက (၁) မှတ်)</p>				
၂၂။	<p>ကလေးအသက်အရွယ်အလိုက် ဖွံ့ဖြိုးမှုနှင့်လျော်ညီသော စည်းကမ်းများနှင့် မျှော်မှန်းချက်များ ချမှတ်၍ တစ်သမတ်တည်း ကလေးအားလုံးအတွက် တန်းတူညီမျှ ဆောင်ရွက်ပေးသည်။</p> <p>(အမြဲလိုက်နာကျင့်သုံးပါက (၃) မှတ်</p> <p>အများအားဖြင့် လိုက်နာကျင့်သုံးပါက (၂) မှတ်</p> <p>တစ်ခါတစ်ရံသာ လိုက်နာကျင့်သုံးပါက (၁) မှတ်)</p>				
၂၃။	<p>၁.၂(ဆ) အထူးလိုအပ်ချက်ရှိသောကလေးများအတွက်ပြုစုစောင့်ရှောက်ခြင်း</p> <p>အောက်ပါကလေးများအတွက် နှစ်သိမ့်ခြင်းနှင့် သံသယများပြေပျောက်စေခြင်း၊ ကူညီပံ့ပိုးခြင်း နှင့် လမ်းညွှန်ခြင်းများကို မိသားစုနှင့်ပူးပေါင်း၍ ဆောင်ရွက်ပေးသည် -</p> <p>(က) ဖိအားများသောအခြေအနေများတွင်ရှိသောကလေးများ (ဥပမာ - မိသားစုပြဿနာရှိနေ သောကလေးများ၊ ငြိုငြင်ခံရသောကလေးများ၊ အခြားသူများမှအနိုင်ကျင့်ခံရသော ကလေး</p>				

စဉ်	အကြောင်းအရာ	၀	၁	၂	၃
	<p>များ၊ ရွှေ့ပြောင်းမိသားစုများနှင့် ဘေးအန္တရာယ်ကြုံတွေ့နေသော မိသားစုများ၏ ကလေးများ အစရှိသည်...)</p> <p>(ခ) မသန်စွမ်းမှုတစ်ခုခုကြောင့် အထူးလိုအပ်ချက်များရှိသော ကလေးများ (အမြဲဆောင်ရွက်ပေးပါက (၃) မှတ် များသောအားဖြင့်ဆောင်ရွက်ပေးပါက (၂) မှတ် တစ်ခါတစ်ရံသာဆောင်ရွက်ပေးပါက (၁) မှတ်)</p>				
၂၄။	<p>၁.၂(ဇ) ကျန်းမာရေးစောင့်ရှောက်မှုအတွက် ပြုစုစောင့်ရှောက်ခြင်း ကလေးများရောက်ရှိချိန်တွင် ကလေးများ၏ ကျန်းမာရေးအခြေအနေကို နေ့စဉ် စစ်ဆေးသည်။ (အမြဲလိုက်နာကျင့်သုံးပါက (၃) မှတ် အများအားဖြင့် လိုက်နာကျင့်သုံးပါက (၂) မှတ် တစ်ခါတစ်ရံသာ လိုက်နာကျင့်သုံးပါက (၁) မှတ်)</p>				
၂၅။	<p>ကလေးပြုစုစောင့်ရှောက်သူများသည် ရောဂါကူးစက်ပျံ့နှံ့ခြင်းကို တားဆီးသော လုပ်ငန်းစဉ်များ ဖြစ်သည့် အောက်ပါလုပ်ဆောင်ချက်များကို လုပ်ဆောင်ပေးသည် -</p> <p>(က) ဖျားနာသော ကလေးများအား မိဘမှပြန်လည်ခေါ်ယူသည်အထိ ယာယီသီးသန့်ထားခြင်း၊</p> <p>(ခ) ဖျားနာသော ကလေးများ အသုံးပြုပြီးသည့်ပစ္စည်းများအား ပိုးသတ်ခြင်း၊ ပိုးသတ်ရန် စီစဉ် ဆောင်ရွက်ခြင်း၊</p> <p>(ဂ) နေ့ကလေးထိန်းကျောင်း/ဌာနတွင် ဖျားနာကြောင်းနှင့် ကြိုတင်ကာကွယ်မှုဆိုင်ရာ အကြံပြုချက်များအား မိဘများထံ အသိပေးခြင်း။</p> <p>(တစ်ချက်တစ်မှတ်ပေးရန်)</p>				
၂၆။	<p>(မိဘများ၏ခွင့်ပြုချက်ဖြင့် ကလေးများ၏ ဆေးမှတ်တမ်း (ပန်းနာ၊ မကြာခဏတက်၍ သတိမေ့ခြင်း၊ ဆီးချို၊ ဓာတ်မတည့်သောရောဂါနှင့် အခြားဖြစ်နိုင်ခြေရှိသော အချက်အလက်များ) ကို ရေးသားပြီး အလွယ်တကူ ယူနိုင်ရန် စနစ်တကျထားရှိသည်။</p> <p>(မှတ်တမ်းထားရှိပါ၍ အလွယ်တကူယူနိုင်ရန် ဝန်ထမ်းများသိရှိစေရန် အသိပေး၍ စနစ်တကျ ထားပါက (၃) မှတ်</p> <p>မှတ်တမ်းထား၍ စနစ်တကျသော်လည်း ဝန်ထမ်းများအားအသိမပေးဘဲ သိမ်းဆည်း၍သာ ထားပါက (၂) မှတ်</p> <p>မှတ်တမ်းသာ ထားပါက (၁) မှတ်)</p>				



စဉ်	အကြောင်းအရာ	၀	၁	၂	၃
၂၇။	<p>နေ့ကလေးထိန်းကျောင်း/ဌာနတွင်ဖြစ်ပွားလေ့ရှိသော မတော်တဆမှုများ၊ ဖျားနာမှုနှင့် ထိခိုက်မှုများကို ချက်ချင်း စနစ်တကျရေးသွင်းပြီး မိဘထံမှတ်တမ်းနှင့်တကွ ပေးပို့သည်။</p> <p>(အမြဲဆောင်ရွက်ပေးပါက (၃) မှတ် များသောအားဖြင့်ဆောင်ရွက်ပေးပါက (၂) မှတ် တစ်ခါတစ်ရံသာဆောင်ရွက်ပေးပါက (၁) မှတ်)</p>				
၂၈။	<p>ကျန်းမာရေးအလေ့အကျင့်ကောင်းများ ဆောင်ရွက်ပေးနိုင်ရန် မိဘများသို့ မှာကြားခြင်းပြုလုပ်သည်။ (ဥပမာ-ခေါင်းလျှော်ခြင်း၊ လက်သည်းညှပ်ခြင်း၊ အပြင်ထွက်လျှင်ဖိနပ်စီးခြင်း)</p> <p>(ပုံမှန်( အပတ်စဉ် )ဆောင်ရွက်ပေးပါက (၃) မှတ် များသောအားဖြင့်ဆောင်ရွက်ပေးပါက (၂) မှတ် တစ်ခါတစ်ရံသာဆောင်ရွက်ပေးပါက (၁) မှတ်)</p>				
၂၉။	<p>ကလေးပြုစုစောင့်ရှောက်သူများနှင့် ဝန်ထမ်းများသည် ကူးစက်ရောဂါများ ရှိမရှိ ပုံမှန်စစ်ဆေး၍ လိုအပ်သော ကာကွယ်ဆေးများကို မဖြစ်မနေထိုးသည်။</p> <p>(ပြုစုစောင့်ရှောက်သူများအားလုံးထိုးပြီးပါက (၃) မှတ် ပြုစုစောင့်ရှောက်သူအများစုထိုးပြီးပါက (၂) မှတ် ပြုစုစောင့်ရှောက်သူအချို့သာထိုးပြီးပါက (၁) မှတ်)</p>				
၃၀။	<p>၁.၂(ဈ) ကစားခြင်းဖြင့်သင်ယူစေခြင်း</p> <p>ကလေးများကျောင်း/ဌာနသို့ ရောက်မလာမီ ကစားစရာပစ္စည်းများကို စိတ်ဝင်စားဖွယ်ဖြစ်အောင် ဆောင်ရွက်ထားပါသည်။</p> <p>(အမြဲလိုက်နာကျင့်သုံးပါက (၃) မှတ် အများအားဖြင့် လိုက်နာကျင့်သုံးပါက (၂) မှတ် တစ်ခါတစ်ရံသာ လိုက်နာကျင့်သုံးပါက (၁) မှတ်)</p>				
၃၁။	<p>ကလေးပြုစုစောင့်ရှောက်သူများသည် ကလေးများ၏ကာယဖွံ့ဖြိုးမှုကို ပံ့ပိုးပေးသည့် အောက်ပါ သင့်လျော်သော ကစားစရာနှင့် အထောက်အကူပြုပစ္စည်းများ၊ လုပ်ငန်းများကို စီစဉ်ထားရှိသည်။</p> <p>(က) ခန္ဓာကိုယ်သန်စွမ်းမှုနှင့် ကြွက်သားကြီးများလှုပ်ရှားမှုဆိုင်ရာစွမ်းရည်များ (ဥပမာ- ဘောလုံးပစ်ခြင်း၊ လှိမ့်ခြင်း၊ ကန်ခြင်း စသည်)</p> <p>(ခ) ကြွက်သားငယ်များလှုပ်ရှားမှုဆိုင်ရာစွမ်းရည်များနှင့် မျက်စိနှင့်လက်တို့ စုပေါင်းလုပ်ဆောင်ခြင်း (တွားသွားခြင်း၊ ကလေးစက်ဘီး(ခြေနှင်းမပါ)စီးခြင်း၊ လက်ဖြင့်စုတ်ဖြုတ်ရာအရွက်များ၊</p>				



စဉ်	အကြောင်းအရာ	၀	၁	၂	၃
	<p>ကြိုးသီခြင်း၊ လွတ်လပ်စွာရေးဆွဲခြင်း၊ ဆေးခြယ်ခြင်း)</p> <p>(အမြဲဆောင်ရွက်ပေးပါက (၃) မှတ်</p> <p>များသောအားဖြင့်ဆောင်ရွက်ပေးပါက (၂) မှတ်</p> <p>တစ်ခါတစ်ရံသာဆောင်ရွက်ပေးပါက (၁) မှတ်)</p>				
၃၂။	<p>ကလေးများ၏ပြောဆိုဆက်သွယ်မှုဆိုင်ရာ အတွေ့အကြုံများရရှိစေရန် အသက်အရွယ်အလိုက် အောက်ပါအခွင့်အလမ်းများကို ဖန်တီးပေးသည် -</p> <p>(က) ကဗျာ၊ သီချင်းနှင့် ပုံပြင်များ နားထောင်ခြင်းနှင့် လိုက်ဆို/ပြောခြင်း၊</p> <p>(ခ) လွယ်ကူရိုးရှင်းသောညွှန်ကြားချက်များကို နားထောင်၍ တုန့်ပြန်စေခြင်း၊</p> <p>(ဂ) စိတ်ကူးများနှင့်ပြောခြင်း၊ [လိုအပ်ချက်များ (ဥပမာ- ဆာခြင်း၊ အိပ်လိုခြင်း၊ ဆီးဝမ်းသွားလိုခြင်း) ကို]</p> <p>(ဃ) မေးခွန်းများ မေးမြန်းခြင်း၊</p> <p>(င) ပြုစုစောင့်ရှောက်သူနှင့် သို့မဟုတ် ကလေးအချင်းချင်း စကားပြောခြင်း၊</p> <p>(စ) ခံစားမှုများကို ဖော်ပြခြင်း၊ (ကလေး၏စိတ်ခံစားမှုများကို ဖြစ်ပေါ်နေချိန် ဖော်ပြနိုင်ရန် မေးခွန်းများမေးပေးခြင်း)</p> <p>(ဆ) ကလေးများ အသက်အရွယ်နှင့် ကိုက်ညီသောစာအုပ်နှင့် အခြားကြည့်စရာများကို ဖတ်ခြင်း</p> <p>(ဇ) စကားလုံးများ၊ ဝါကျတိုများပြောခြင်း၊ (ပုံပြင်စာအုပ်များ၊ ပုံပြစာအုပ်များပြ၍ မေးခွန်းများ မေးပေးခြင်း)</p> <p>(ဈ) အန္တရာယ်ကင်းပြီးအကျိုးရှိသည့် စူးစမ်းရှာဖွေမှုများနှင့် စမ်းသပ်လေ့လာမှုများအတွက် အခွင့်အလမ်းပေးခြင်း၊</p> <p>(သုံးချက်တစ်မှတ်ပေးရန်)</p>				
၃၃။	<p>စာရေးခြင်းအကြံစဉ်များရည်ဖွံ့ဖြိုးလာစေရန်နှင့် ဖယောင်းရောင်စုံခဲတံများ၊ ပန်းချီဆေးများ၊ ခဲတံနှင့် စက္ကူများ စသည့်ရေးခြစ်စရာများကို ကလေးများလက်လှမ်းမီအောင်စီစဉ်ထားသည်။</p> <p>(အမြဲဆောင်ရွက်ပေးပါက (၃)မှတ်</p> <p>များသောအားဖြင့် ဆောင်ရွက်ပေးပါက (၂) မှတ်</p> <p>တစ်ခါတစ်ရံသာ ဆောင်ရွက်ပေးပါက (၁) မှတ်)</p>				

စဉ်	အကြောင်းအရာ	၀	၁	၂	၃
၃၄။	<p>ကလေးများ သိပ္ပံစွမ်းရည် ဖွံ့ဖြိုးတိုးတက်လာစေရန် အောက်ပါအခွင့်အလမ်းများကိုဖန်တီးပေးသည့် ကစားခြင်းအစီအစဉ်နှင့် ပစ္စည်းများထားရှိပေးထားခြင်း</p> <p>(က) အမျိုးအစားတူရာစုခြင်း၊ အမျိုးအမည်တပ်ခြင်း၊ အစီအစဉ်တကျစီခြင်း၊</p> <p>(ခ) ရေတွက်ခြင်း၊</p> <p>(ဂ) သဘာဝပတ်ဝန်းကျင်ရှိ အခြေခံသဘောတရားများ နားလည်နိုင်ရန်၊ အရာဝတ္ထုနှင့် အဖြစ်အပျက်များ (မိုးရွာ၊ နေပူ) စူးစမ်းလေ့လာခြင်း၊ မေးခွန်းထုတ်ခြင်း၊ အကြောင်းအရာများကို တွေးဆခြင်းဖြင့် သဘာဝပတ်ဝန်းကျင်ကို နားလည်၍ ထိန်းသိမ်းခြင်း၊</p> <p>(အမြဲဆောင်ရွက်ပေးပါက (၃) မှတ် များသောအားဖြင့်ဆောင်ရွက်ပေးပါက (၂) မှတ် တစ်ခါတစ်ရံသာဆောင်ရွက်ပေးပါက (၁) မှတ်)</p>				
၃၅။	<p>ကလေးများကိုယ်တိုင် တူရိယာပစ္စည်းများသုံး၍ လွတ်လပ်စွာသီဆိုခြင်း၊ ကခုန်ခြင်း၊ ပုံပြောခြင်း၊ ပြဇာတ်ကခြင်းစသည့် စိတ်ကူးများကို ထုတ်ဖော်ပြသခြင်းများပြုလုပ်ရန် အခွင့်အလမ်းများ ဖန်တီးပေးသည်။</p> <p>(အမြဲဆောင်ရွက်ပေးပါက (၃) မှတ် များသောအားဖြင့် ဆောင်ရွက်ပေးပါက (၂) မှတ် တစ်ခါတစ်ရံသာ ဆောင်ရွက်ပေးပါက (၁) မှတ်)</p>				
၃၆။	<p>ကလေးများ တီထွင်ဖန်တီးနိုင်မှုကိုအားပေးသည့် ပန်းချီ၊ လက်မှုလုပ်ငန်းများကို ပြုလုပ်နိုင်သည့် ပစ္စည်းများကိုထားရှိသည်။</p> <p>(အရေအတွက်များများ၊ အမျိုးအစားစုံလင်စွာ အသက်အရွယ်နှင့်လိုက်လျောညီထွေစွာထားရှိပါက (၃) မှတ်၊ အရေအတွက်များများ၊ အမျိုးအစားစုံလင်စွာထားရှိပါက (၂) မှတ်၊ အရေအတွက်နှင့်အမျိုးအစား အနည်းငယ်သာရှိပါက (၁) မှတ်)</p>				
၃၇။	<p>ကလေးများ အတုယူကစားခြင်းနှင့်စိတ်ကူးဉာဏ်ကွန့်မြူးကစားခြင်းများရရှိရန် အခွင့်အလမ်းများ ဖန်တီးပေးသည်။</p> <p>(အမြဲဆောင်ရွက်ပေးပါက (၃) မှတ် များသောအားဖြင့်ဆောင်ရွက်ပေးပါက (၂) မှတ် တစ်ခါတစ်ရံသာဆောင်ရွက်ပေးပါက (၁) မှတ်)</p>				



စဉ်	အကြောင်းအရာ	၀	၁	၂	၃
၃၈။	<p>ကလေးများ အဖွဲ့လိုက်ပူးပေါင်းလုပ်ကိုင်ဆောင်ရွက်ခြင်းမှ</p> <p>(က) မိမိ၏စွမ်းဆောင်နိုင်မှုကိုသိရှိခြင်း၊</p> <p>(ခ) လူကြီးများ၊ ရွယ်တူများနှင့်ဆက်ဆံရာတွင် ယဉ်ကျေးစွာပြောဆိုဆက်ဆံခြင်း၊</p> <p>(ဂ) ကိုယ်တိုင်လုပ်ဆောင်နိုင်ခြင်း၊</p> <p>(ဃ) သည်းခံနိုင်ခြင်း၊</p> <p>(င) ကိုယ်ပိုင်စည်းမျဉ်းစည်းကမ်းသတ်မှတ်ခြင်း စသည့်ကျွမ်းကျင်မှုများရရှိရန် စီစဉ်ထားသည်။</p> <p>(အမြဲဆောင်ရွက်ပေးပါက (၃) မှတ် များသောအားဖြင့် ဆောင်ရွက်ပေးပါက (၂) မှတ် တစ်ခါတစ်ရံသာ ဆောင်ရွက်ပေးပါက (၁) မှတ်)</p>				
၃၉။	<p>ဆရာ/ဆရာမများသည် ကလေးများ၏အပြုသဘောဆောင်သော ကိုယ်ကျင့်တရား၊ (ဥပမာ- အလှည့်စောင့်တတ်ခြင်း၊ ဝေမျှတတ်ခြင်း၊ ကိုယ်ချင်းစာတတ်ခြင်း၊ တာဝန်ယူတတ်ခြင်း စသည်များ) ရရှိသင်ယူလေ့ကျင့်နိုင်စေရန် အခွင့်အလမ်းများ ဖန်တီးပေးသည်။</p> <p>(အမြဲဆောင်ရွက်ပေးပါက (၃) မှတ် များသောအားဖြင့် ဆောင်ရွက်ပေးပါက (၂) မှတ် တစ်ခါတစ်ရံသာ ဆောင်ရွက်ပေးပါက (၁) မှတ်)</p>				
၄၀။	<p>ဆရာများသည် ကလေးများအတွက်သင်ကြား/သင်ယူခြင်း လုပ်ငန်းစဉ်များစီစဉ်ရာတွင်ကွဲပြားခြားနားမှုများဖြစ်သော မျိုးနွယ်စု၊ ယဉ်ကျေးမှု၊ ကိုးကွယ်ယုံကြည်မှု၊ အသက်အရွယ်၊ စွမ်းဆောင်ရည်၊ မသန်စွမ်းမှုနှင့် ကျား-မအားလုံး တန်းတူပါဝင်နိုင်အောင် စီစဉ်ဆောင်ရွက်ပေးသည်။</p> <p>(အမြဲဆောင်ရွက်ပေးပါက (၃) မှတ် များသောအားဖြင့် ဆောင်ရွက်ပေးပါက (၂) မှတ် တစ်ခါတစ်ရံသာ ဆောင်ရွက်ပေးပါက (၁) မှတ်)</p>				
၄၁။	<p>ကလေးပြုစုစောင့်ရှောက်သူများအနေဖြင့် ဖွံ့ဖြိုးမှုနောက်ကျသောကလေးများနှင့် သင်ယူမှုခက်ခဲသောကလေးများ၏ ထင်ရှားသောလက္ခဏာများကို သိရှိနားလည်အောင်လေ့လာ၍ သင့်လျော်သော ပံ့ပိုးကူညီဆောင်ရွက်မှုများကို ဆောင်ရွက်သည်။</p> <p>(အမြဲဆောင်ရွက်ပေးပါက (၃) မှတ် များသောအားဖြင့်ဆောင်ရွက်ပေးပါက (၂) မှတ် တစ်ခါတစ်ရံသာဆောင်ရွက်ပေးပါက (၁) မှတ်)</p>				



စဉ်	အကြောင်းအရာ	၀	၁	၂	၃
၄၂။	<p>ကလေးပြုစုစောင့်ရှောက်သူများသည် အခြေအနေနှင့် အချိန်အခါအလိုက် ပြောင်းလွယ်ပြင်လွယ်၍ ဆန်းသစ်သောအစီအစဉ်များ ပြင်ဆင်လေ့ကျင့်ပေးသည်။</p> <p>(အမြဲဆောင်ရွက်ပေးပါက (၃) မှတ်                      များသောအားဖြင့်ဆောင်ရွက်ပေးပါက (၂) မှတ်                      တစ်ခါတစ်ရံသာဆောင်ရွက်ပေးပါက (၁) မှတ်)</p>				
၄၃။	<p>ကလေးလက်ရာများနှင့် ရုပ်ပုံကားချပ်များကို ကလေး၏မျက်စိနှင့်တစ်တန်းတည်းရှိအောင် ကပ်၍ အခါအားလျော်စွာ ပြောင်းလဲပေးခြင်း။</p> <p>(အမြဲဆောင်ရွက်ပေးပါက (၃) မှတ်                      များသောအားဖြင့်ဆောင်ရွက်ပေးပါက (၂) မှတ်                      တစ်ခါတစ်ရံသာဆောင်ရွက်ပေးပါက (၁) မှတ်)</p>				
၄၄။	<p>ဆရာသည် အောက်ပါသင်ကြားသင်ယူမှု နည်းလမ်းမျိုးစုံကို လိုအပ်သလို ပေါင်းစပ်အသုံးပြုသည်-</p> <p>(က) သရုပ်ပြသင်ကြားနည်း၊                      (ခ) ပုံစံပြသင်ကြားနည်း၊                      (ဂ) အစပိုင်းတွင်ယာယီအထောက်အကူပြုပေးခြင်းဖြင့်သင်ကြားနည်း၊                      (ဃ) မေးခွန်းမေးခြင်းဖြင့်သင်ကြားသည့်နည်း၊                      (င) စူးစမ်းလေ့လာသည့်နည်း၊                      (စ) ရှာဖွေတွေ့ရှိသည့်နည်း၊                      (ဆ) စမ်းသပ်ပြုလုပ်သောနည်း စသည်။</p> <p>(အချက်အားလုံး ရှိက (၃) မှတ်၊                      သုံးချက်လေးချက်ရှိပါက (၂) မှတ်၊                      တစ်ချက်နှစ်ချက်သာရှိပါက (၁) မှတ် ပေးရန်</p>				
၄၅။	<p>၁.၂(ည) ဆန်းစစ်ခြင်းရလဒ်မှတ်တမ်းများ</p> <p>ကလေးများ၏ ကြီးထွားဖွံ့ဖြိုးမှုဖြစ်စဉ်နှင့်ဆိုင်သော သတင်းအချက်အလက်များနှင့် ထူးခြားသော တွေ့ရှိချက်များကို ကလေး၏သဘာဝအခြေအနေတွင် တိုက်ရိုက်စစ်ဆေးခြင်း မဟုတ်သော နည်းလမ်းများသုံး၍ (ဥပမာ - ကလေး၏လက်ရာမှတ်တမ်းများ၊ ဓာတ်ပုံမှတ်တမ်းများ၊ နေ့စဉ်မှတ်တမ်းများကို သုံးခြင်း) စနစ်တကျ မှတ်တမ်းထားရှိသည်။</p>				

စဉ်	အကြောင်းအရာ	၀	၁	၂	၃
	<p>(ပြည့်စုံ၍ အချိန်နှင့်တစ်ပြေးညီထားရှိပါက (၃) မှတ်                      အချို့သာပြည့်စုံသော်လည်း အချိန်နှင့်တစ်ပြေးညီမရှိပါက (၂) မှတ်                      မှတ်တမ်းထားရှိသော်လည်း မပြည့်စုံပါက (၁) မှတ်)</p>				
၄၆။	<p>၁.၂(ဇ) ကစားခြင်းဖြင့် သင်ယူစေခြင်း လုပ်ငန်းစဉ်                      နိုင်ငံတော်မှပြဌာန်းထားသော (၃) နှစ်မပြည့်မီ ကလေးများပြုစုပျိုးထောင်ရေးလမ်းညွှန်အပေါ်                      အခြေခံ၍ နေ့ကလေးထိန်းကျောင်း/ဌာနတွင် (၆)လစာ၊ တစ်လစာ၊ တစ်ပတ်စာနှင့် နေ့စဉ်အစီ                      အစဉ်များပါဝင်သည့် ပုံမှန်လုပ်ငန်းစဉ်များကို စီစဉ်ထားရှိသည်။ (အခန်းတွင်းနှင့် ပြင်ပပတ်ဝန်း                      ကျင်ကို ထိတွေ့ခွင့်ပေးသည့်အစီအစဉ်များပါဝင်သည်။) (သင်တန်းအစီအစဉ်တွင်ထည့်သွင်းရန်)                      (အမြဲဆောင်ရွက်ပေးပါက (၃) မှတ်                      များသောအားဖြင့်ဆောင်ရွက်ပေးပါက (၂) မှတ်                      တစ်ခါတစ်ရံသာဆောင်ရွက်ပေးပါက (၁) မှတ်)</p>				
၄၇။	<p>ကလေးပြုစုစောင့်ရှောက်သူများသည် နေ့စဉ်ကစားခြင်းဖြင့် သင်ယူစေခြင်းလုပ်ငန်းစဉ်ရေးဆွဲ                      ရာတွင် လိုအပ်သောအချက်အလက်များဖြစ်သည့် ဖွံ့ဖြိုးမှုဆိုင်ရာ ရည်မှန်းချက်များ၊ နေ့စွဲ၊                      အချိန်၊ အကြောင်းအရာ၊ ရည်ရွယ်ချက်၊ လိုအပ်သောကစားစရာနှင့် သင်ထောက်ကူပစ္စည်းများ၊                      ဖွံ့ဖြိုးမှုနှင့် လျော်ညီသော လုပ်ငန်းစဉ်များ၊ လက်တွေ့လုပ်ဆောင်ခြင်း၊ ပြန်လည်သုံးသပ်ခြင်းနှင့်                      တတ်မြောက်မှုစစ်ဆေးအကဲဖြတ်ခြင်းများ ပါဝင်အောင် ရေးဆွဲသည်။                      (ပြည့်စုံစွာပြင်ဆင်ရေးသား၍ လက်တွေ့ဆောင်ရွက်ပါက (၃) မှတ်                      ပြည့်စုံစွာပြင်ဆင်ရေးသားထားသော်လည်း လက်တွေ့ဆောင်ရွက်ခြင်းမရှိပါက (၂) မှတ်                      ပြင်ဆင်ရေးသားထားသော်လည်း ပြည့်စုံမှုမရှိပါက (၁) မှတ်)</p>				
၄၈။	<p>ကလေး၏တစ်နေ့တာလုပ်ငန်းစဉ်များဖြစ်သည့် အစားအသောက်ခြင်း၊ အဝတ်လဲခြင်း၊ အိပ်ခြင်း၊ ကစားခြင်းအချိန်များ                      တွင် အပြန်အလှန်ဆက်သွယ်ခြင်းနှင့် သင်ယူခြင်း အတွေ့အကြုံများကို ဖန်တီးပေးခြင်း၊ (ကလေး၏                      ဆက်သွယ်မှုများကို စိတ်ပါဝင်စားစွာနှင့် ကြည်နူးစွာ မျက်နှာအမူအယာဖြင့်ဖြစ်စေ၊ ခန္ဓာကိုယ်အမူအယာ                      ဖြင့်ဖြစ်စေ၊ ကလေးစကားမသုံးဘဲ လူကြီးစကားဖြင့် ပြောဆိုခြင်းအပါအဝင်)                      (အမြဲဆောင်ရွက်ပေးပါက (၃) မှတ်                      များသောအားဖြင့် ဆောင်ရွက်ပေးပါက (၂) မှတ်                      တစ်ခါတစ်ရံသာ ဆောင်ရွက်ပေးပါက (၁) မှတ်)</p>				
၄၉။	<p>ကစားခြင်းဖြင့်သင်ယူစေခြင်း လုပ်ငန်းစဉ်များစီစဉ်ရာတွင် ကွဲပြားခြားနားမှုများဖြစ်သော                      မျိုးနွယ်စု၊ ယဉ်ကျေးမှု၊ ကိုးကွယ်ယုံကြည်မှု၊ အသက်အရွယ်၊ စွမ်းဆောင်ရည်၊ မသန်စွမ်းမှုနှင့်</p>				



စဉ်	အကြောင်းအရာ	၀	၁	၂	၃
	<p>ကျား-မအားလုံး တန်းတူပါဝင်နိုင်အောင် စီစဉ်ဆောင်ရွက်ပေးသည်။</p> <p>(အမြဲဆောင်ရွက်ပေးပါက (၃) မှတ်</p> <p>များသောအားဖြင့်ဆောင်ရွက်ပေးပါက (၂) မှတ်</p> <p>တစ်ခါတစ်ရံသာဆောင်ရွက်ပေးပါက (၁) မှတ်)</p>				
၅၀။	<p>၁.၂(၄) စီမံအုပ်ချုပ်ခြင်းနှင့် ကူညီပံ့ပိုးခြင်း</p> <p>အာဟာရအုပ်စု(၃)စုမျှတစွာပါဝင်သော (ကာဘိုဟိုက်ဒရိတ်၊ ပရိုတင်း၊ အဆီဓာတ်၊ ဗီတာမင်၊ သတ္တုဓာတ်၊ အမျှင်ဓာတ်နှင့် အဏုအာဟာရ)အစားအသောက်နှင့် မုန့်ပဲသွားရေစာများကို သန့်ရှင်းသောသတ်မှတ်နေရာများတွင် သင့်လျော်သောပမာဏဖြင့် တည်ခင်းကျွေးမွေးနိုင်ရန် ပြုစုစောင့်ရှောက်သူများက ကူညီပံ့ပိုးပေးသည်။</p> <p>(အမြဲဆောင်ရွက်ပေးပါက (၃) မှတ်</p> <p>များသောအားဖြင့်ဆောင်ရွက်ပေးပါက (၂) မှတ်</p> <p>တစ်ခါတစ်ရံသာဆောင်ရွက်ပေးပါက (၁) မှတ်)</p>				
၅၁။	<p>ကလေးပြုစုစောင့်ရှောက်သူများသည် ကလေးကြီးထွားမှုနှင့် ဖွံ့ဖြိုးမှုကို</p> <p>(က) လစဉ်ကြည့်ရှုလေ့လာပြီးမှတ်တမ်းထားရှိသည်။</p> <p>(ခ) မိဘများကို ကလေးဖွံ့ဖြိုးမှုနှင့် ပတ်သက်သည့် အခြေအနေ အိမ်တွင်းဆောင်ရွက်ရန်တို့ကို နေ့စဉ် (သို့) ၃လတစ်ကြိမ် နှုတ်အားဖြင့်လည်းကောင်း စာအားဖြင့်လည်းကောင်း ဆက်သွယ်အကြံပြုသည်။</p> <p>(အမြဲဆောင်ရွက်ပေးပါက (၃) မှတ်</p> <p>များသောအားဖြင့်ဆောင်ရွက်ပေးပါက (၂) မှတ်</p> <p>တစ်ခါတစ်ရံသာဆောင်ရွက်ပေးပါက (၁) မှတ်)</p>				
၁။	<p>၁.၃ မိဘရပ်ရွာပူးပေါင်းဆောင်ရွက်မှု</p> <p>၁.၃(က) ကလေးများအတွက်ဆောင်ရွက်ပေးမှု</p> <p>မိဘများသည် အခြားသူများ၏ဘာသာရေး၊ လူမှုရေးနှင့် ယဉ်ကျေးမှုကို လက်ခံပြီး အပြန်အလှန် လေးစားတတ်ရန် ပြောပြ၍ ကိုယ်တိုင်နမူနာပြု လေ့ကျင့်ပေးသည်။</p> <p>(အမြဲဆောင်ရွက်ပေးပါက (၃) မှတ်</p> <p>များသောအားဖြင့်ဆောင်ရွက်ပေးပါက (၂) မှတ်</p> <p>တစ်ခါတစ်ရံသာဆောင်ရွက်ပေးပါက (၁) မှတ်)</p>				



စဉ်	အကြောင်းအရာ	၀	၁	၂	၃
၂။	<p>အခြားသူများနှင့် ပြောဆိုဆက်ဆံရာတွင် လူမှုရေးအရလက်ခံသော အပြုအမူများနှင့် “မင်္ဂလာပါ”၊ “ကျေးဇူးတင်ပါတယ်”၊ “ရှင်”၊ “ခင်ဗျာ” အစရှိသောပြောဆိုခြင်းများကို ကျောင်း/ဌာနတွင် ကလေးပြုစုစောင့်ရှောက်သူများ ပြုမူပြောဆိုသည့်အတိုင်း မိဘများကလည်း အိမ်တွင် ပြုမူပြောဆိုသည်။</p> <p>(အမြဲဆောင်ရွက်ပေးပါက (၃) မှတ်                      များသောအားဖြင့်ဆောင်ရွက်ပေးပါက (၂) မှတ်                      တစ်ခါတစ်ရံသာဆောင်ရွက်ပေးပါက (၁) မှတ်)</p>				
၃။	<p>ကလေးများကိုလွတ်လပ်စွာရွေးချယ်ခွင့်၊ ပူးပေါင်းပါဝင်ခွင့်များ ရရန် ပံ့ပိုးပေးသည်။</p> <p>(အမြဲဆောင်ရွက်ပေးပါက (၃) မှတ်                      များသောအားဖြင့်ဆောင်ရွက်ပေးပါက (၂) မှတ်                      တစ်ခါတစ်ရံသာဆောင်ရွက်ပေးပါက (၁) မှတ်)</p>				
၄။	<p>အစားအသောက်(ကျောင်း/အိမ်) ကျွေးမွေးရာတွင် အာဟာရအုပ်စု မျှတစွာပါဝင်စေရန်၊ သန့်ရှင်းသောသောက်ရေသန့်ရရှိစေရန်နှင့် ကျန်းမာရေးနှင့် ညီညွတ်စေရန် ပြင်ဆင်ပေးသည်။</p> <p>(အမြဲဆောင်ရွက်ပေးပါက (၃) မှတ်                      များသောအားဖြင့်ဆောင်ရွက်ပေးပါက (၂) မှတ်                      တစ်ခါတစ်ရံသာဆောင်ရွက်ပေးပါက (၁) မှတ်)</p>				
၅။	<p>ကလေးများအတွက် ကိုယ်ပိုင်သုံးပစ္စည်းများ (ဥပမာ - ထမင်းချိုင့်၊ ရေဘူး၊ အိတ်) အစရှိသည်တို့တွင် အမည်ရေးထားပေးသည်။</p> <p>(အမြဲဆောင်ရွက်ပေးပါက (၃) မှတ်                      များသောအားဖြင့်ဆောင်ရွက်ပေးပါက (၂) မှတ်                      တစ်ခါတစ်ရံသာဆောင်ရွက်ပေးပါက (၁) မှတ်)</p>				
၆။	<p>ကလေးများကို -</p> <p>(က) အစားအသောက်ပြီးပလုပ်ကျင်းခြင်း၊</p> <p>(ခ) အစားအသောက်မီ၊ စားပြီး၊ ရေအိမ်ဝင်ပြီး၊ ကစားပြီးချိန်တွင် လက်ဆေးခြင်းတို့ပြုလုပ်နိုင်ရန် စီစဉ်ပေးခြင်းအစရှိသည့် ကျောင်း/ဌာနမှ လေ့ကျင့်ပေးသော အလေ့အကျင့်ကောင်းများကို အိမ်တွင်လည်း လေ့ကျင့်ပေးသည်။</p> <p>(အမြဲဆောင်ရွက်ပေးပါက (၃) မှတ်)</p>				

စဉ်	အကြောင်းအရာ	၀	၁	၂	၃
	<p>များသောအားဖြင့်ဆောင်ရွက်ပေးပါက (၂) မှတ်</p> <p>တစ်ခါတစ်ရံသာဆောင်ရွက်ပေးပါက (၁) မှတ်</p>				
၇။	<p>၁.၃(ခ) ကျောင်းနှင့် ပူးပေါင်းဆောင်ရွက်မှု</p> <p>နေ့ကလေးထိန်းကျောင်း/ဌာနများနှင့် မိဘများ၊ မိသားစုဝင်များတို့သည် အောက်ပါအပြန်အလှန် ဆက်သွယ်ရေးအစီအစဉ်များ ပုံမှန်၊ အရေးပေါ်ထားရှိသည်-</p> <p>(က) အပြန်အလှန်ဆွေးနွေးပြောဆိုခြင်း၊</p> <p>(ခ) ဆက်သွယ်ရေးဆိုင်ရာမှတ်တမ်းစာအုပ်များ၊</p> <p>(ဂ) သတင်းလွှာ၊ လက်ကမ်းစာစောင်များ၊</p> <p>(ဃ) ကျန်းမာရေးဆိုင်ရာကြိုတင်အသိပေးခြင်း၊</p> <p>(င) သင်ယူမှုအခက်အခဲများနှင့် ဖွံ့ဖြိုးမှုနှောင့်နှေးသော ကလေးများ၊ ထူးချွန်ထက်မြက်သော ကလေးများအား ပံ့ပိုးပေးခြင်း။</p> <p>(အမြဲဆောင်ရွက်ပေးပါက (၃) မှတ်</p> <p>များသောအားဖြင့်ဆောင်ရွက်ပေးပါက (၂) မှတ်</p> <p>တစ်ခါတစ်ရံသာဆောင်ရွက်ပေးပါက (၁) မှတ်)</p>				
၈။	<p>ကလေးများအတွက် အမျိုးအစားစုံလင်သော ကစားစရာပစ္စည်းများကို ပံ့ပိုးပေးခြင်းနှင့် သန့်ရှင်း၍ အန္တရာယ်ကင်းသော ဒေသထွက်ပစ္စည်းများ၊ စွန့်ပစ်ပစ္စည်းများဖြင့် ပြုလုပ်ပေးခြင်း များကို မိဘများ၊ မိသားစုဝင်များက(ပူးပေါင်း)ဆောင်ရွက်သည်။</p> <p>(အမြဲဆောင်ရွက်ပေးပါက (၃) မှတ်</p> <p>များသောအားဖြင့်ဆောင်ရွက်ပေးပါက (၂) မှတ်</p> <p>တစ်ခါတစ်ရံသာဆောင်ရွက်ပေးပါက (၁) မှတ်)</p>				
၉။	<p>မိဘရပ်ရွာသည်ကျောင်း/ဌာနနှင့် ကျောင်း/ဌာနပတ်ဝန်းကျင်တွင် ကလေးများ ဘေးအန္တရာယ် ကင်းရှင်းစေရန်အတွက် -</p> <p>(က) သူစိမ်းများကိုသတိထားတတ်စေရန်နှင့်</p> <p>(ခ) အန္တရာယ်ရှိသောနေရာများကိုကြိုတင်၍ကာကွယ်ပေးခြင်း၊ အသိပေးခြင်းနှင့် သတိပေး အမှတ်အသားများ ပြုလုပ်ပေးခြင်း အစရှိသည်တို့ကို ဆောင်ရွက်ပေးသည်။</p> <p>(အမြဲဆောင်ရွက်ပေးပါက (၃) မှတ်</p> <p>များသောအားဖြင့်ဆောင်ရွက်ပေးပါက (၂) မှတ်</p>				



စဉ်	အကြောင်းအရာ	၀	၁	၂	၃
	တစ်ခါတစ်ရံသာဆောင်ရွက်ပေးပါက (၁) မှတ်)				
၁၀။	<p>ကလေး၏ဆေးမှတ်တမ်းကို ကျောင်းတွင်ထားရှိနိုင်ရန် မိဘများကခွင့်ပြုသည်။</p> <p>(ခွင့်ပြုပေးပါက (၃) မှတ်</p> <p>ခွင့်ပြုမှုမရှိပါက (၀) မှတ်)</p>				
၁၁။	<p>မိဘများ၊မိသားစုဝင်များနှင့်ကလေးပြုစုစောင့်ရှောက်သူများ အပြန်အလှန်အကြံပြုနိုင်ပြီး တွေ့ဆုံညှိနှိုင်းခြင်း၊ အကြံဉာဏ်ဖလှယ်နိုင်ခြင်း၊ လိုအပ်ချက်များအပေါ်မူတည်၍ ကူညီပံ့ပိုးခြင်းများ ပြုလုပ်ပေးသည်။ (ဥပမာ-ပြုစုစောင့်ရှောက်သူတစ်ဦးတည်း ဖြစ်နေချိန်၊ ကလေးမှာ အခက်အခဲဖြစ်နေစဉ်၊ ဘာသာစကား အခက်အခဲရှိလျှင်)</p> <p>(အမြဲဆောင်ရွက်ပေးပါက (၃) မှတ်</p> <p>များသောအားဖြင့်ဆောင်ရွက်ပေးပါက (၂) မှတ်</p> <p>တစ်ခါတစ်ရံသာဆောင်ရွက်ပေးပါက (၁) မှတ်)</p>				
၁၂။	<p>ပြုစုစောင့်ရှောက်သူများနှင့် မိဘများသည် အပြန်အလှန်အနေဖြင့် မိမိတို့တတ်ကျွမ်းသည့် အတတ်ပညာများကို အသုံးပြု၍ ကျောင်းတွင်း၊ ရပ်ရွာအတွင်း လုပ်ဆောင်ပေးကြသည်။ (ဥပမာ - ကစားစရာများပြုလုပ်ပေးခြင်း၊ သီချင်းဆိုပြခြင်း၊ ကပြခြင်း၊ ပုံပြင်ပြောပြခြင်း၊ တတ်ကျွမ်းသည့် လက်မှုပညာများ လာရောက်ပြသပေးခြင်း)</p> <p>(တစ်နှစ်လျှင် ၃ ကြိမ်ဆောင်ရွက်ပေးပါက (၃) မှတ်</p> <p>တစ်နှစ်လျှင် ၂ ကြိမ်ဆောင်ရွက်ပေးပါက (၂) မှတ်</p> <p>တစ်နှစ်လျှင် ၁ ကြိမ်သာဆောင်ရွက်ပေးပါက (၁) မှတ်)</p>				
၁။	<p>၁.၄ ECCD ကော်မတီ၏စီမံခန့်ခွဲမှု</p> <p>၁.၄(က) ကလေးများအတွက်ဆောင်ရွက်ပေးမှု</p> <p>အသက်သုံးနှစ်မပြည့်သေးသူများ ပြုစုပျိုးထောင်ရေးသင်တန်းမှ နေ့ကလေးထိန်းကျောင်း/ဌာန ပြင်ဆင်ဖွဲ့စည်းပုံသင်ခန်းစာနှင့်အညီ နေ့ကလေးထိန်းကျောင်း/ ဌာနများတွင် အသက်အရွယ်နှင့်ကိုက်ညီသော ကျောင်း/ဌာနဖွဲ့စည်းမှုပုံစံသတ်မှတ်ချက်များ၊ ပရိဘောဂအသုံးအဆောင်များ၊ ရေအိမ်များ၊ လက်ဆေးစင်နှင့် ဘုံဘိုင်များအတွက်</p> <p>(က) သင့်လျော်သောနေရာများနှင့်</p> <p>(ခ) လုံခြုံဘေးကင်းသောသတ်မှတ်ချက်များရှိရန် စီစဉ်ဆောင်ရွက်ပေးသည်။</p> <p>(ပြည့်စုံစွာ အမြဲဆောင်ရွက်ပေးပါက (၃) မှတ်</p>				



စဉ်	အကြောင်းအရာ	၀	၁	၂	၃
	<p>ပြည့်စုံစွာတစ်ခါတစ်ရံသာ ဆောင်ရွက်ပေးပါက (၂) မှတ်</p> <p>ဆောင်ရွက်ပေးသော်လည်းမပြည့်စုံပါက (၁) မှတ်</p>				
၂။	<p>ကလေးများ၏စူးစမ်းလေ့လာသင်ယူမှုဖြစ်စေရန် အချိန်တိုင်း အလွယ်တကူကြီးကြပ်စစ်ဆေးနိုင်သော သန့်ရှင်းပြီး လက်လှမ်းမီနိုင်သည့် ကစားရန်၊ နားရန် နေရာများထားရှိရန် စီမံဆောင်ရွက်ပေးသည်။</p> <p>(ပြည့်စုံစွာ အမြဲဆောင်ရွက်ပေးပါက (၃) မှတ်</p> <p>ပြည့်စုံစွာတစ်ခါတစ်ရံသာ ဆောင်ရွက်ပေးပါက (၂) မှတ်</p> <p>ဆောင်ရွက်ပေးသော်လည်းမပြည့်စုံပါက (၁) မှတ်)</p>				
၃။	<p>မသန်စွမ်းကလေးသူငယ်များနှင့် အထူးပြုစုစောင့်ရှောက်ရန်လိုအပ်သောကလေးများ အများဆုံးပါဝင်ဆောင်ရွက်နိုင်မည့် လိုက်လျောညီထွေသော ပတ်ဝန်းကျင်ရှိစေရန် စီစဉ်ပေးသည်။</p> <p>(ပြည့်စုံစွာ အမြဲဆောင်ရွက်ပေးပါက (၃) မှတ်</p> <p>ပြည့်စုံစွာတစ်ခါတစ်ရံသာ ဆောင်ရွက်ပေးပါက (၂) မှတ်</p> <p>ဆောင်ရွက်ပေးသော်လည်းမပြည့်စုံပါက (၁) မှတ်)</p>				
၄။	<p>၁.၄(ခ) ဝန်ထမ်းများအတွက်ဆောင်ရွက်ပေးမှု</p> <p>ဝန်ထမ်းများရွေးချယ်ခန့်ထားရာတွင် ဆောင်ရွက်ရမည့်တာဝန်ဝတ္တရား၊ လိုက်နာကျင့်သုံးရမည့် စည်းကမ်းများကို သတ်မှတ်ပေး၍ တိတိကျကျလိုက်နာဆောင်ရွက်သည်။</p> <p>(စည်းကမ်းများသတ်မှတ်ပေး၍ တိတိကျကျဆောင်ရွက်ပါက (၃) မှတ်</p> <p>စည်းကမ်းသတ်မှတ်ထားသော်လည်းတိတိကျကျမဆောင်ရွက်ပါက (၂) မှတ်</p> <p>စည်းကမ်းသာသတ်မှတ်ထားပါက (၁) မှတ်)</p> <p>(ဝန်ထမ်းရွေးချယ်ခန့်ထားရေးနှင့် ပတ်သက်သောသတ်မှတ်ချက်များထားရှိသည်။ )</p>				
၅။	<p>နွေကလေးထိန်းဌာနတွင် ရှေးဦးပြုစုခြင်းလက်မှတ်ရ အချိန်ပြည့်ဝန်ထမ်း အနည်းဆုံး တစ်ဦးရှိစေရန် ဆောင်ရွက်ထားသည်။</p> <p>(လက်မှတ်ရဝန်ထမ်း ၁ ဦးထက်ပိုရှိပါက (၃) မှတ်</p> <p>လက်မှတ်ရဝန်ထမ်း ၁ ဦးရှိပါက (၂) မှတ်</p> <p>လက်မှတ်ရသော်လည်းအချိန်ပြည့်ဝန်ထမ်းမဟုတ်ပါက (၁) မှတ်)</p>				

စဉ်	အကြောင်းအရာ	၀	၁	၂	၃
၆။	<p>ကလေးပြုစုစောင့်ရှောက်သူများအား လုပ်ငန်းနှင့်ဆက်စပ်နေသော သင်တန်းများတက်ရောက် နိုင်ရေး ပံ့ပိုးပေးသည်။ (ဥပမာ-ရှေးဦးပြုစုနည်းသင်တန်း၊ သဘာဝဘေးအန္တရာယ်ကာကွယ် တားဆီးရေးသင်တန်း၊ မသန်စွမ်းကလေးများ ပြုစုစောင့်ရှောက်ရေးသင်တန်း၊ မိဘအသိပညာ ပေးသင်တန်း စသည်ဖြင့်)</p> <p>(အမြဲဆောင်ရွက်ပေးပါက (၃) မှတ်                      များသောအားဖြင့်ဆောင်ရွက်ပေးပါက (၂) မှတ်                      တစ်ခါတစ်ရံသာဆောင်ရွက်ပေးပါက (၁) မှတ်)</p>				
၇။	<p>ပြုစုစောင့်ရှောက်သူများ၏ အသိပညာ၊ ကျွမ်းကျင်မှုအရည်အသွေးများ စဉ်ဆက်မပြတ် မြှင့်တင်ရေး ဆောင်ရွက်ပေးရန် (ကျွမ်းကျင်မှုစစ်ဆေး၍) အရည်အသွေးမြင့်မားလာခြင်းနှင့် ကောင်းမွန်သောအတွေ့အကြုံ များလာသည်နှင့်အမျှ ထိုက်တန်သောလစာ သို့မဟုတ် အခြား ထောက်ပံ့မှုများ ရရှိနိုင်ရေး စီစဉ်ဆောင်ရွက်ထားသည်။</p> <p>(ပြည့်စုံစွာ အမြဲဆောင်ရွက်ပေးပါက (၃) မှတ်                      ပြည့်စုံစွာတစ်ခါတစ်ရံသာ ဆောင်ရွက်ပေးပါက (၂) မှတ်                      ဆောင်ရွက်ပေးသော်လည်းမပြည့်စုံပါက (၁) မှတ်)</p>				
၈။	<p>၁.၄(ဂ) ကျောင်း/ဌာနနှင့်ကျောင်း/ဌာနပတ်ဝန်းကျင်အတွက် ဆောင်ရွက်ပေးမှု</p> <p>ECCD ကော်မတီသည် ကျောင်း/ဌာနနှင့်သက်ဆိုင်သော မှတ်တမ်း၊ စာရွက်စာတမ်းများ၊ အထောက်အထားများကို ထိန်းသိမ်းထားရှိသည်။ (ထိန်းသိမ်းထားရှိရမည့် အထောက်အထား၊ မှတ်တမ်းများကို နောက်ဆက်တွဲဖြင့်ဖော်ပြထားပါသည်။)</p> <p>(ပြည့်စုံစွာ ထားရှိပါက (၃) မှတ်                      များစုထားရှိပါက (၂) မှတ်                      တစ်ချို့သာထားရှိပါက (၁) မှတ်)</p>				
၉။	<p>နေ့ကလေးထိန်းဌာနနှင့်ပတ်သက်သောမူဝါဒနှင့် ထုတ်ပြန်ချက်များကို ရေး၍ ကပ်ထားသည်။ (နောက်ဆက်တွဲဖြင့်ထုတ်ပြန်ချက်ဖော်ပြထားပါသည်။)</p> <p>(ပြည့်စုံစွာအချိန်နှင့် တစ်ပြေးညီ ကပ်ထားပါက (၃) မှတ်                      ပြည့်စုံသော်လည်းအချိန်နှင့် တစ်ပြေးညီ ကပ်မထားပါက (၂) မှတ်                      မပြည့်စုံပါက (၁) မှတ်)</p>				



စဉ်	အကြောင်းအရာ	၀	၁	၂	၃
၁၀။	<p>ထုတ်ပြန်ထားသော မူဝါဒအရ ချမှတ်ဆောင်ရွက်နေသော ကလေးများအတွက် အောက်ပါ ဘေးကင်းလုံခြုံရေး အစီအစဉ်များကို ပံ့ပိုးစီစဉ် ဆောင်ရွက်ပေးသည်-</p> <ul style="list-style-type: none"> <li>- ဝင်ပေါက်၊ ထွက်ပေါက်များကို လုံခြုံစွာ ကာရံထားရှိခြင်း ၊</li> <li>- မီးခုံများ၊ ခလုတ်များကို ကလေးများလက်နှင့်မမီသော နေရာတွင် တပ်ဆင်ထားခြင်း</li> <li>- ရေဆင်းပေါက်၊ ရေကန်များ၊ စဉ်အိုးများအား ဖုံးအုပ်ထားခြင်း၊</li> <li>- အဆိပ်ရှိသောအပင်များအား ဖယ်ရှားခြင်း၊</li> <li>- သင့်လျော်သော အမှိုက်စွန့်ပစ်သည့် စနစ်ရှိခြင်း၊</li> <li>- အန္တရာယ်ရှိသောပစ္စည်းကိရိယာများကို ကလေးများ လက်လှမ်းမမီသော နေရာများတွင် သိုလှောင်ထားခြင်း၊</li> <li>- အစားအသောက်များအား သန့်ရှင်းစွာပြင်ဆင်ဆောင်ရွက်စီမံခြင်း၊</li> <li>- အာဟာရအုပ်စု မျှတစွာပါဝင်စေရန် ပြင်ဆင်ပေးခြင်း၊</li> <li>- သဘာဝမဟုတ်သော အရောင်၊ အနံ့၊ အရသာကင်းရှင်းစေခြင်း၊</li> <li>- ဝန်ထမ်းများ နားလည် လွယ်ကူသော၊ သတ်မှတ်ရက် မကျော်လွန်သောဆေးများပါဝင်သည့် ဆေးသေတ္တာတစ်လုံးထားရှိခြင်း။ (နောက်ဆက်တွဲဖြင့် ဖော်ပြထားပါသည်။)</li> </ul> <p>(အမြဲဆောင်ရွက်ပေးပါက (၃) မှတ် များသောအားဖြင့်ဆောင်ရွက်ပေးပါက (၂) မှတ် တစ်ခါတစ်ရံသာဆောင်ရွက်ပေးပါက (၁) မှတ်)</p>				
၁၁။	<p>အရေးပေါ်အခြေအနေနှင့်သဘာဝဘေးအန္တရာယ်(မီးဘေး၊ရေဘေး၊လေဘေး) အတွက် -</p> <ul style="list-style-type: none"> <li>(က) ကာကွယ်ရေးပစ္စည်းများထားရှိခြင်း</li> <li>(ခ) ကြိုတင်လေ့ကျင့်ခြင်းအစီအစဉ်များကို ကလေးများနှင့်အတူ တစ်နှစ်လျှင်တစ်ကြိမ်</li> <li>(ဂ) ဝန်ထမ်းများနှင့်တစ်နှစ်လျှင် အနည်းဆုံးနှစ်ကြိမ် လက်တွေ့လေ့ကျင့်ပြီးမှတ်တမ်းထားရှိပါသည်။</li> </ul> <p>(တစ်ချက်လျှင်တစ်မှတ်ပေးရန်)</p>				
၁၂။	<p>နေ့ကလေးထိန်းကျောင်း/ ဌာနများသည် ECCD ဥပဒေပါ အောက်ပါပြဌာန်းချက်များနှင့် ကိုက်ညီအောင် ပံ့ပိုးပေးသည်-</p> <ul style="list-style-type: none"> <li>(က) တာဝန်ခံကျောင်းအုပ်သည် အသက် ၂၅ နှစ်ပြည့်ပြီးသူ၊ အစိုးရ အသိအမှတ်ပြုတက္ကသိုလ်</li> </ul>				



စဉ်	အကြောင်းအရာ	၀	၁	၂	၃
	<p>တစ်ခုခုမှဘွဲ့တစ်ခုခုဖြစ်စေ၊ ကလေးသူငယ်ကျွမ်းကျင်မှုဆိုင်ရာ ဒီပလိုမာအောင်လက်မှတ် ဖြစ်စေ ရရှိသူ သို့မဟုတ် သက်ဆိုင်ရာဒေသ အခြေအနေအရ လူမှုဝန်ထမ်းဦးစီးဌာနက လက်ခံသည့် ပညာအရည်အချင်းနှင့် ပြည့်စုံသူဖြစ်ရမည်။</p> <p>(ခ) တာဝန်ခံကျောင်းအုပ်နှင့် အနည်းဆုံးဆရာတစ်ဦးတို့သည် လူမှုဝန်ထမ်းဦးစီးဌာနက ကြီးကြပ်ဖွင့်လှစ်သော သို့မဟုတ် သင့်လျော်သည်ဟုလက်ခံသော အသက် (၃)နှစ်မပြည့်သေးသူများ ပြုစုပျိုးထောင်ရေးသင်တန်းတစ်ခုခုကို တက်ရောက်အောင်မြင်ပြီးသူများဖြစ်ရမည်။</p> <p>(ဂ) (၃) နှစ်မပြည့်မီ ကလေးများပြုစုပျိုးထောင်ရေးလမ်းညွှန်အပြင် သီးခြားညွှန်ကြားချက်များနှင့်အညီ ပြုစုပျိုးထောင်ပေးရမည် ။</p> <p>(ဃ) အသက် နှစ်နှစ်အောက်ကလေးသုံးဦးလျှင် ဆရာ တစ်ဦး အသက် နှစ်နှစ်မှ သုံးနှစ် အထိ ကလေးခြောက်ဦးလျှင် ဆရာတစ်ဦး ရှိရမည်။</p> <p>(င) နေ့ကလေးထိန်းဌာနဖွင့်လှစ်မည့်အဆောက်အအုံသည် ကလေးသူငယ်တစ်ဦးစီအတွက် အနည်းဆုံးဧရိယာ ပျမ်းမျှ ၁၈ စတုရန်းပေစီ အကျယ်အဝန်းရှိရမည်။</p> <p>(စ) လူမှုဝန်ထမ်းဦးစီးဌာနက အခါအားလျော်စွာ သတ်မှတ်သောအချက်များနှင့် ညီညွတ်ရမည်။ (ဥပဒေပါပြဌာန်းချက်များနှင့်ကိုက်ညီစေရန် ပံ့ပိုးပေးပါက တစ်ချက်၀.၅မှတ်ပေးရန်)</p>				
၁၃။	<p>၁.၄(ဃ) မိဘရပ်ရွာနှင့် ပူးပေါင်းဆောင်ရွက်မှု</p> <p>နေ့ကလေးထိန်းဌာနများတွင် မိဘများ၊ မိသားစုဝင်များနှင့် ဆက်သွယ်ရေးအတွက် စနစ်ကျသည့် ပုံမှန်အစီအစဉ်များကို ထားရှိရန် ဆောင်ရွက်ပေးသည်။ ( ဥပမာ -သတင်းလွှာ၊ လက်ကမ်းစာစောင်များပြုစုပေးခြင်း၊ လိုအပ်လျှင် မိဘများနှင့်ပူးပေါင်း၍ ဆပ်ကော်မတီများ ဖွဲ့စည်းခြင်း)</p> <p>(လိုအပ်သည့်အခါတိုင်း ပူးပေါင်းဆောင်ရွက်မှုအမြဲရှိပါက (၃) မှတ်</p> <p>များသောအားဖြင့် ဆောင်ရွက်မှုရှိပါက (၂) မှတ်</p> <p>တစ်ခါတစ်ရံသာ ဆောင်ရွက်မှုရှိပါက (၁) မှတ်)</p>				
၁၄။	<p>နေ့ကလေးထိန်းဌာနများ၏လုပ်ဆောင်မှုအစီအစဉ်များအပေါ် မိဘများနှင့် မိသားစုဝင်များမှ ဝေဖန်အကြံပြုနိုင်ရန် စီစဉ်ဆောင်ရွက်ထားရှိသည်။</p> <p>(အမြဲဆောင်ရွက်ထားပါက (၃) မှတ်</p> <p>များသောအားဖြင့်ဆောင်ရွက်ထားပါက (၂) မှတ်</p> <p>တစ်ခါတစ်ရံသာဆောင်ရွက်ထားပါက (၁) မှတ်)</p>				

စဉ်	အကြောင်းအရာ	၀	၁	၂	၃
၁၅။	<p>ECCD ကော်မတီကိုတက်ကြွ၍ ကျား/မ မခွဲခြားဘဲ စိတ်ဝင်စားသူများ၊ အတွေ့အကြုံများသည် အသက်ကြီးသူများ၊ လူငယ်များဖြင့် ဖွဲ့စည်းထားသည်။ (ကော်မတီ၏ တာဝန်ဝတ္တရားများကို နောက်ဆက်တွဲဖြင့် ဖော်ပြထားပါသည်။)</p> <p>(သတ်မှတ်ချက်အတိုင်းပြည့်စုံစွာဖွဲ့စည်း၍ တာဝန်ဝတ္တရားအတိုင်းအမြဲဆောင်ရွက်ပါက (၃) မှတ်</p> <p>သတ်မှတ်ချက်အတိုင်း ပြည့်စုံစွာဖွဲ့စည်း၍ တာဝန်ဝတ္တရားအတိုင်း တစ်ခါတစ်ရံသာ ဆောင်ရွက်ပါက (၂) မှတ်</p> <p>သတ်မှတ်ချက်အတိုင်း ပြည့်စုံစွာဖွဲ့စည်း၍ တာဝန်ဝတ္တရားအတိုင်းဆောင်ရွက်ခြင်း မရှိပါက (၁) မှတ်)</p>				
၁၆။	<p>၁.၄(င) အခြားအဖွဲ့အစည်းများနှင့်ပူးပေါင်းဆောင်ရွက်မှု</p> <p>ရပ်ရွာအတွင်း ကလေးသူငယ်နှင့် မိသားစု ထောက်ပံ့ဝန်ဆောင်မှုများပေးသော အဖွဲ့ အစည်းများ စာရင်းပြုစု၍ ထားပေးသည်။ (ဥပမာ - ကျန်းမာရေးဌာန၊ မိခင်နှင့်ကလေး၊ လူမှုဝန်ထမ်း၊ အစိုးရမဟုတ်သောအဖွဲ့အစည်းများ)</p> <p>(ပြည့်စုံစွာအချိန်နှင့် တစ်ပြေးညီ ကပ်ထားပါက (၃) မှတ်</p> <p>ပြည့်စုံသော်လည်းအချိန်နှင့် တစ်ပြေးညီ ကပ်မထားပါက (၂) မှတ်</p> <p>မပြည့်စုံပါက (၁) မှတ်)</p>				
၁၇။	<p>နေ့ကလေးထိန်းကျောင်း/ဌာနများတွင် ကလေးများ၏ကျန်းမာရေးစစ်ဆေးမှုဆိုင်ရာလုပ်ငန်းများ ဆောင်ရွက်နိုင်ရန် သက်ဆိုင်ရာအဖွဲ့အစည်းများနှင့် ဆက်သွယ်ပေးသည်။</p> <p>(လိုအပ်သည့်အခါတိုင်း ပူးပေါင်းဆောင်ရွက်မှုအမြဲရှိပါက (၃) မှတ်</p> <p>များသောအားဖြင့် ဆောင်ရွက်မှုရှိပါက (၂) မှတ်</p> <p>တစ်ခါတစ်ရံသာ ဆောင်ရွက်မှုရှိပါက (၁) မှတ်)</p>				
၁၈။	<p>ကလေးများအတွက် လိုအပ်သော အထောက်အကူများရရှိစေရန် ကလေးဖွံ့ဖြိုးရေး လုပ်ဆောင် နေသောအဖွဲ့အစည်းပုဂ္ဂိုလ်များ၊ အခြားအဖွဲ့အစည်းများနှင့် အတွေ့အကြုံဖလှယ်မှု၊ ဆက်သွယ်မှု များ ရရှိစေရန် လိုအပ်သလို ကူညီပံ့ပိုးမှုများ ဆောင်ရွက်ပေးသည်။</p> <p>(လိုအပ်သောအခါ အမြဲဆောင်ရွက်ပေးပါက (၃) မှတ်</p> <p>များသောအားဖြင့် ဆောင်ရွက်ပေးပါက (၂) မှတ်</p> <p>တစ်ခါတစ်ရံသာ ဆောင်ရွက်ပေးပါက (၁) မှတ်)</p>				

စဉ်	အကြောင်းအရာ	၀	၁	၂	၃
၁၉။	<p>၁.၄(၈) ရန်ပုံငွေရရှိရေးဆောင်ရွက်ပေးမှု</p> <p>ရပ်ရွာအခြေပြု နေ့ကလေးထိန်းကျောင်း/ဌာနများအတွက် မှန်ကန်သောနည်းလမ်းဖြင့် ရန်ပုံငွေ တိုးမြှင့်ရရှိရေးကို ဆောင်ရွက်ရမည်။</p> <p>(လိုအပ်သောအခါ အမြဲဆောင်ရွက်ပေးပါက (၃) မှတ်</p> <p>များသောအားဖြင့် ဆောင်ရွက်ပေးပါက (၂) မှတ်</p> <p>တစ်ခါတစ်ရံသာ ဆောင်ရွက်ပေးပါက (၁) မှတ်)</p>				



### နောက်ဆက်တွဲ

#### ၁။ နေ့ကလေးထိန်းဌာနတွင် ထိန်းသိမ်းထားရှိရမည့် အထောက်အထားမှတ်တမ်းများ

- (က) ကလေးများ၏ကျောင်းဝင်မှတ်တမ်း(ကိုယ်ရေးအချက်အလက်၊ အစာဓာတ်မတုံ့မှုနှင့်လျှို့ဝှက်ချက်)
- (ခ) ကျောင်းခေါ်ချိန်စာရင်း
- (ဂ) အစည်းအဝေးမှတ်တမ်းများ
  - မိဘဆရာအသင်းအစည်းအဝေးမှတ်တမ်း(သို့) ECCD ကော်မတီအစည်းအဝေးမှတ်တမ်း
  - ရပ်ရွာလူထုနှင့်ဆွေးနွေးသည့် အစည်းအဝေးမှတ်တမ်း
  - ကျန်းမာရေးဆိုင်ရာ ဆွေးနွေးခြင်း အစည်းအဝေးမှတ်တမ်း
  - ဝန်ထမ်းရေးရာအစည်းအဝေးမှတ်တမ်း
- (ဃ) အလှူရှင်မှတ်တမ်း
- (င) ဧည့်မှတ်တမ်း
- (စ) လှုပ်ရှားမှုဓာတ်ပုံမှတ်တမ်း
- (ဆ) ကလေးဖွံ့ဖြိုးမှုမှတ်တမ်း (ကလေးဖွံ့ဖြိုးမှုမှတ်တိုင်၊ ကြည့်ရှုလေ့လာခြင်းမှတ်တမ်း၊ ကလေးဖွံ့ဖြိုးမှု အဆင့်ဆင့်ပြလက်ရာမှတ်တမ်း၊ ကလေးထူးခြားမှုမှတ်တမ်း)
- (ဇ) ကလေးများ၏ကျန်းမာရေးဆိုင်ရာ ဆေးမှတ်တမ်း
- (ဈ) ကျောင်းရှိပစ္စည်းစာရင်း
- (ည) ငွေအရအသုံးဆိုင်ရာစာရင်း
- (ဋ) မြေပုံ၊ ပိုင်ဆိုင်ခွင့်မှတ်တမ်း
- (ဌ) ဝန်ထမ်းနေ့စဉ်တက်မှတ်တမ်း
- (ဍ) နေ့ကလေးထိန်းဌာနတည်ထောင်ခွင့်ပြုမိန့်

## နောက်ဆက်တွဲ

၂။ နေ့ကလေးထိန်းကျောင်း/ဌာနနှင့်ပတ်သက်သောထုတ်ပြန်ချက်များ

- (က) နေ့ကလေးထိန်းကျောင်း/ဌာန၏ သင်ကြားသင်ယူမှုဆိုင်ရာအစီအစဉ်များ  
(ခြောက်လစာ၊ တစ်လစာနှင့် တစ်ပတ်စာ အစီအစဉ်များ )
- (ခ) နေ့ကလေးထိန်းကျောင်း/ဌာနဖွင့်လှစ်ရခြင်း၏ရည်ရွယ်ချက်များ
- (ဂ) ဝန်ထမ်းရွေးချယ်ခန့်ထားရေးဆိုင်ရာ သတ်မှတ်ချက်များ
- (ဃ) ကလေးလက်ခံရေးဆိုင်ရာ စည်းမျဉ်းများ
- (င) ကျန်းမာရေးနှင့် ဘေးကင်းလုံခြုံရေးဆိုင်ရာ ကာကွယ်ထားရှိမှုများ
- (စ) ဝန်ထမ်းများ၏နယ်ပယ်အလိုက်ကျွမ်းကျင်မှုနှင့် တာဝန်ဝတ္တရားများ  
(မှတ်ချက်။ သက်ဆိုင်ရာဌာန၊အဖွဲ့အစည်း၊ကျောင်းအလိုက် ဝန်ထမ်းများ၏ တာဝန်ဝတ္တရားများကို ထုတ်ပြန်၍ ကပ်ထားရန် )

၃။ နေ့ကလေးထိန်းကျောင်း/ဌာန ကော်မတီ၏ တာဝန်ဝတ္တရားများ

- (က) ကော်မတီသည် ကလေးသူငယ်ဘက်စုံဖွံ့ဖြိုးရေးလုပ်ငန်းအတွက် စီမံကိန်းရည်မှန်းချက်များ လုပ်ငန်းစဉ်များ ချမှတ်ဆောင်ရွက်ရမည်။
- (ခ) ကော်မတီသည်ကျောင်း/ဌာနဖွံ့ဖြိုးတိုးတက်ရေးအတွက် တက်ကြွစွာဆောင်ရွက်ရမည်။
- (ဂ) ကော်မတီဝင်များသည်ကျောင်း/ဌာနနှင့်ရပ်ရွာအကြား ကောင်းမွန်သော ဆက်သွယ်ဆောင်ရွက်မှု များ ရရှိစေရေး တာဝန်ယူဆောင်ရွက်ရမည်။
- (ဃ) ကော်မတီသည် ကျောင်းအဆောက်အဦနှင့် ကျောင်းပတ်ဝန်းကျင်အား မပျက်စီးစေရေးနှင့် သန့်ရှင်းသပ်ရပ်၍ ဘေးအန္တရာယ်ကင်းရှင်းပြီး စိတ်ချလုံခြုံသောပတ်ဝန်းကျင်ဖြစ်ရေးအတွက် ကူညီပံ့ပိုးရမည်။
- (င) ကော်မတီသည်ကလေးများအတွက် နေ့ကလေးထိန်းဌာန အတွင်း/အပြင် သင်ထောက်ကူနှင့် ကစားစရာများ ပြုလုပ်ဖြည့်ဆည်းဆောင်ရွက်ပေးရမည်။
- (စ) ကော်မတီနှင့်ကော်မတီဝင်များ အပြောင်းအလဲရှိပါက လုပ်ငန်းနှင့်ပတ်သက်သည့်အကြောင်းအရာ များကို ကော်မတီအသစ်အား စနစ်တကျလွှဲပြောင်း၊ ရှင်းလင်းပြောပြပေးရမည်။
- (ဆ) ကော်မတီဝင်များ(ဥက္ကဋ္ဌနှင့် အတွင်းရေးမှူးများအပါအဝင်)၏တာဝန်နှင့်ဆပ်ကော်မတီများ၏ တာဝန်နှင့် ဝတ္တရားများကို ရေးဆွဲဖော်ထုတ်အပ်နှင်းထားရမည်။

### ၁. လုပ်ငန်း/ ဌာနများတွင် မိခင်နို့တိုက်ကျွေးရန်နေရာစီစဉ်ခြင်း

#### ၁.၁ မိခင်နို့တိုက်ကျွေးရန်နေရာ

လုပ်ငန်းခွင်များတွင် အသက်မွေးစမှ(၆)လအရွယ်ကလေးများကို ပြုစုစောင့်ရှောက်သော အစီအစဉ်များရှိပါက အသုံးပြုရန်အညွှန်းကိန်းများ

(က) (မိခင်များ) နို့တိုက်ကျွေးသောနေရာသည် အရေးပေါ်အခြေအနေတစ်ရပ်ရပ်နှင့် ကြုံပါက အလွယ်တကူ ဝင်ထွက်သွားလာနိုင်သောနေရာဖြစ်သည်။

(ခ) မိခင်များ သီးသန့်နို့တိုက်ကျွေးသောနေရာဖြစ်သည်။ လေဝင်လေထွက်ကောင်းသည်။ တိတ်ဆိတ်၍ အန္တရာယ်ကင်းသည်။

(ဂ) ကလေးငယ်များအား တစ်ကိုယ်ရည်သန့်ရှင်းရေးနှင့် မိခင် လက်သန့်ရှင်းရေးပြုလုပ်နိုင်ရန် စီစဉ်ပေးထားသည်။

(ဃ) အညစ်အကြေးများ စနစ်တကျစွန့်ပစ်ရန်နေရာနှင့် စနစ်ရှိရမည်။

(င) ကလေးတစ်ဦးချင်းစီ၏ပစ္စည်းများ သီးသန့်ထားရန်နေရာရှိသည်။

(စ) ကလေးသိပ်ရန် လုံခြုံ၍ အကာအကွယ်ပါသော ကလေးအိပ်ရန်နေရာ၊ ကလေးတွေးသွားရန် သန့်ရှင်း၍ အန္တရာယ်ကင်းသောနေရာများ စီစဉ်ထားသည်။  
(ဥပမာ- တံခါးသေးလေးဖြင့် ကာရံထားရန်၊ အလွယ်တကူ သန့်ရှင်းရေးလုပ်နိုင်သော အခင်း၊ ပစ္စည်းများဖြင့်စီစဉ် ဆောင်ရွက်ထားရန်) အန္တရာယ်ရှိသောကိရိယာများ၊ ပစ္စည်းများကို ကလေးများ လက်လှမ်းမမီသောနေရာများတွင် ထားရှိသည်။

(ဆ) ကလေးအတွက် ဖွံ့ဖြိုးမှုနှင့် ကိုက်ညီသော၊ ကလေးဦးရေနှင့် လိုက်လျောညီထွေရှိသော အန္တရာယ်ကင်းသောကစားစရာများ စီစဉ်ထားသည်။ (ဥပမာ-ဂျောက်ဂျက်၊ အသံမြည်သော၊ အရောင်တောက်ပပျော့ပြောင်းသောကစားစရာများ)

(ဇ) အခန်းတွင်း ပရိဘောဂများ၊ ကိရိယာများ၊ ပစ္စည်းများနှင့်အရပ်များ၏သန့်ရှင်းမှုနှင့် အန္တရာယ်ကင်းမှုကို အမြဲထိန်းသိမ်းသည်။

(တစ်ချက် ၁ မှတ်ပေးရန်)



၁.၂ စီမံခန့်ခွဲမှု

- (က) နို့တိုက်မိခင်ကို အချိန်မှန်မှန်နို့တိုက်နိုင်ရန် ခွင့်ပြုပေးသည်။
  - (ခ) ကလေးပြုစုစောင့်ရှောက်သူများ၊ မိခင်များမှအပ အခြားတာဝန်မရှိသူများ ဝင်ထွက်ခြင်း မပြုရန် စီစဉ်ဆောင်ရွက်ထားရသည်။ (ကျန်းမာရေးနှင့်လုံခြုံရေးအရ)
  - (ဂ) အခန်းနှင့် အခန်းပတ်ဝန်းကျင်တွင် လိုက်နာရန်စည်းကမ်းများကို စာများ၊ သရုပ်ဖော်ရုပ်ပုံများဖြင့် သိသာထင်ရှားစွာ ကပ်ထားသည်။
  - (ဃ) ကလေးဖွံ့ဖြိုးမှု ဆိုင်ရာဝန်ဆောင်မှုများ အသိပညာပေးအစီအစဉ်များ ချိတ်ဆက်ဆောင်ရွက်ပေးခြင်းများကို စီစဉ်ဆောင်ရွက်ပေးရမည်။ (ဥပမာ - ကာကွယ်ဆေးထိုးခြင်းအစီအစဉ်များ၊ သားဆက်ခြားခြင်း၊ အာဟာရကျွေးမွေးခြင်း အစရှိသည် )
  - (င) ပြုစုစောင့်ရှောက်သူ (သို့) မိခင်ထံမှ ပုံမှန်အကြံပြုချက် ရယူရမည်။
  - (စ) အလုပ်သမားအခွင့်အရေးနှင့် ခံစားခွင့်များကို လိုက်နာဆောင်ရွက်ရမည်။
  - (ဆ) လုပ်ငန်းခွင်ရှိ နေ့စဉ်တက်ရောက်သူ လူစာရင်းတွင် ကလေးနှင့် ပြုစုစောင့်ရှောက်သူစာရင်းကိုပါ ထည့်သွင်းထား၍ စီမံခန့်ခွဲရေးဌာနသို့ပေးပို့ရမည်။
- (တစ်ချက် ၁ မှတ်ပေးရန်)



